

40th 東海北陸理学療法学会 大会

大会テーマ
「空の青さを知る」

- ◆ 募金趣意書
- ◆ 広告募集案内
- ◆ 企業展示会出展募集案内
- ◆ ホスピタリティルーム募集案内
- ◆ 共催セミナー募集案内

会期：2024年9月7日(土)・8日(日)

会場：じゅうろくプラザ

大会長：舟木一夫（羽島市民病院）

開催趣意書

謹啓 皆様におかれましてはますますご清祥のこととお喜び申し上げます。平素は格別のご高配を賜り、厚く御礼を申し上げます。

2024年9月7日(土)、8日(日)に岐阜市文化産業交流センター(じゅうろくプラザ)にて、第40回東海北陸理学療法学術大会を開催させていただき運びとなりました。会場のじゅうろくプラザは、JR岐阜駅隣接徒歩2分、名鉄岐阜駅より徒歩7分の立地にあります。

学術大会のテーマですが、「空の青さを知る」としました。「井の中の蛙大海を知らず」ということわざがあります。「視野が狭くありきたりの知識しかない」、「見識が狭い」というネガティブな意味ですが、このことわざには「されど空の青さ(深さ)を知る」という続きがあり、「狭い世界だからこそ、地道にその道を究めていけばその世界の深いところまで達することができ、その世界でしか見られない空を見ることができる」というポジティブな意味に変わります。

仕事に不安や悩みを抱えストレスを感じる理学療法士が増加しており、ストレスを軽減することは、今日的な課題となっています。仕事への魅力、やりがいを感じるなどポジティブで充実した心理状態になることでストレスが軽減し、満足度が高まるとされています。これには、個人の努力はもちろん、周りの環境も大きいと考えられます。この学会が、理学療法士の魅力・やりがいを再発見でき、理学療法士の空の青さを感じる機会になればと思います。

岐阜県理学療法士会担当の前回の学術大会のテーマは、自分の足元を見つめ直す機会を作りたいということで「看脚下」としましたが、今回は空を見上げます。

新型コロナウイルス感染症により、社会全体で急速なデジタル化が進展し、それに伴い学術大会の開催形式も新しい形になってきています。オンラインには、時空間を超えていつでもどこでも参加できるメリットがあり、今回の学術大会は会場参加の企画とオンデマンド配信の企画を組み合わせ開催します。

このような大会の運営は本来自助努力にて行うのが当然であり、簡素を旨とし、節約に努めてまいり所存でございます。岐阜県理学療法士会として総力を結集し、準備並びに運営に当たってまいります。運営は必ずしも容易ではなく、本大会の内容を充実させ、その成果をより大きなものとするためには、各方面からのご援助に頼らざるを得ないのが実情でございます。経済状況の厳しきおり、誠に恐縮とは存じますが、本大会の意義と運営の諸事情をご勘案くださり、格別のご高配を賜りたくよろしくお願い申し上げます。

末筆ではございますが、皆様方のますますのご発展を心よりお祈り申し上げます。

謹白

2023年12月吉日



第40回東海北陸理学療法学術大会

大会長 舟木 一夫

開催概要

1. 大会名： 第40回東海北陸理学療法学会
2. テーマ： 空の青さを知る
3. 開催方法： 企画演題は会場での対面開催、一般演題はアップロードされた発表データをオンデマンド配信するWEB開催をあわせた、ハイブリッド学会として開催いたします。
4. 会期： [会場開催] 2024年9月7日(土)・8日(日)
基調講演/特別講演/教育講演/シンポジウム/ランチョンセミナー等
[Web視聴開催] 2024年9月7日(土)～9月30日(月)
オンデマンド配信
一般演題
会場開催プログラムを後日オンデマンド配信(一部)
5. 会場： 岐阜市文化産業交流センター(じゅうろくプラザ)
(〒500-8856 岐阜県岐阜市橋本町1丁目10番地11)
6. 大会長： 舟木 一夫 (羽島市民病院 リハビリテーション科)
7. 予想参加人数： 約1,300名 (日本理学療法士協会会員、医療従事者、学生 等)
現地参加 700名
Web参加 600名
8. 主催： 東海北陸ブロック理学療法士協議会
9. 担当： 公益社団法人 岐阜県理学療法士会
10. 運営事務局： 第40回東海北陸理学療法学会 運営事務局
株式会社 学会サービス
担当：原・江頭
〒150-0032 東京都渋谷区鶯谷町7-3-101
TEL：03-3496-6950 FAX：03-3496-2150
E-mail：thpt40@gakkai.co.jp
11. 本大会口座： 十六銀行 多治見支店 (支店コード303)
口座番号(普通) 1290455
口座名 公益社団法人岐阜県理学療法士会 理事 村雲 憲
(シヤ) ギフケンリガクリヨウホウシカイ リジ ムラクモ ケン)
12. 情報公開の同意について
日本製薬工業協会および日本ジェネリック製薬協会の「企業活動と医療機関の関係の透明性ガイドライン」、日本医療機器産業連合会の「医療機器業界における医療機関との透明性ガイドライン」に基づき、「共催企業様と医療機関及び医療関係者との関係の透明性に関する指針」に従い、学会等の会合開催にかかる費用を公開することについて了承いたします。

収支予算書

収入の部					
事前参加費	6,100,000				
JPTA 会員		対面	5,400 × 700 名 =		3,780,000
JPTA 会員		オンデマンド	4,000 × 550 名 =		2,200,000
非会員 一般		オンデマンド	10,000 × 10 名 =		100,000
非会員 学生		オンデマンド	1,000 × 20 名 =		20,000
当日参加費	120,000				
JPTA 会員		オンデマンド	6,000 × 20 名 =		120,000
抄録集広告掲載費	396,000	表 2 1 頁	66,000 × 1 社 =		66,000
		後付 1 頁	22,000 × 15 社 =		330,000
バナー・幕間掲載費	374,000	バナー	33,000 × 8 社 =		264,000
		幕間	55,000 × 2 社 =		110,000
展示会開催費	990,000	ロビー展示	110,000 × 4 小間 =		440,000
		室内展示	55,000 × 10 小間 =		550,000
ホスピタルルーム開催費	198,000	1 日間利用	55,000 × 2 部屋 =		110,000
		2 日間利用	88,000 × 1 部屋 =		88,000
セミナー共催費	132,000		33,000 × 4 社 =		132,000
助成金・積立金	9,102,000				
ブロック協議会					1,850,000
各県士会負担金					3,152,000
岐阜観光コンベンション協会					100,000
岐阜県士会積立金					4,000,000
寄付金	400,000		5,000 × 80 口 =		400,000
合計	17,812,000				

支出の部		
会場費	1,700,000	岐阜市文化産業交流センター(じゅうろくプラザ)
印刷費	1,100,000	開催案内、ポスター、プログラム集作成 等
システム費	3,700,000	ホームページ、演題登録、Web開催システム 等
看板装飾、機材費	4,700,000	看板、表示板、映像、音響 等
運搬費、設営撤去費	1,000,000	看板、展示、映写機材 運搬費 等
人件費	1,700,000	人件費
運営費	1,880,000	運営管理費、事務局費 等
招聘費	1,300,000	謝礼金、記念品、交通費、宿泊費 等
通信・郵送費、消耗品	200,000	郵便、TEL、FAX、宅配便等、文具、コピー 等
雑費・予備費	532,000	全体の約 3% 税処理、送金費、雑費 等
合計	17,812,000	

募 金 要 項

1. 寄付の目的： 第 40 回東海北陸理学療法学会の開催資金
2. 寄付の用途： 本会の準備及び運営費用の一部として
3. 目標募金額： 400,000 円（80 口） 一口 5,000 円（何口でも申し込みいただけます。）
4. 募 金 期 間： 2024 年 9 月 6 日（金）まで
5. お申し込み方法：
 - ① 本大会ホームページの「広告、展示、セミナー申込」よりオンライン申し込みをお願いいたします。オンライン申し込み以外をご希望の場合は運営事務局へお問い合わせください。
[ホームページ] <https://www.gakkai.co.jp/thpt40/index.html>
 - ② お振り込みは下記 本大会口座宛にお願い申し上げます。
なお、誠に恐れ入りますが、経理事務管理上、必ずオンライン申し込みをお願いいたします。

【 本会口座 】

十六銀行 多治見支店（支店コード 303）
口座番号（普通） 1 2 9 0 4 5 5
口座名 公益社団法人岐阜県理学療法士会 理事 村雲 憲
（ シヤ ） ギ フ ケ ン リ ガ ク リ ヨ ウ ホ ウ シ カ イ リ ジ ム ラ ク モ ケ ン

- ※ 税法上の取り扱いは特にございませぬ。（減免措置無し）
- ※ 銀行での「振込金受取書（振込控）」をもって領収証とさせていただきます。

6. お問い合わせ先： 第 40 回東海北陸理学療法学会 運営事務局
株式会社 学会サービス
担 当： 原・江頭
E-mail： thpt40@gakkai.co.jp
〒150-0032 東京都渋谷区鶯谷町 7-3-101
TEL： 03-3496-6950 FAX： 03-3496-2150

A. PDF プログラム抄録集掲載

1. 広告媒体名： 第40回東海北陸理学療法学会 PDF プログラム抄録集
2. 配布対象： 第40回東海北陸理学療法学会 参加者 及び 関係者
3. 配布方法： ホームページに掲載
4. 版 型： A4版 (モノクロ)
5. 発行予定日： 2024年8月中旬
6. 媒体作成費： 880,000円
7. 掲載料/募集数： (広告料総額： 396,000円)

【表2】(カラー可)	1頁	66,000円	(税抜 60,000円)	募集数 1
【後付】(モノクロ)	1頁	22,000円	(税抜 20,000円)	募集数 15

8. 広告原稿： A4版
 - ※ Illustrator や PDF などデータ入稿のみ。
Illustrator データ： 文字のアウトライン化・画像データの埋め込み済み。
PDF データ： フォント埋め込み済み。
 - ※ 余白など最終レイアウトは運営事務局にて調整いたします。ご了承ください。
 - ※ 掲載順番は大会準備委員会にて決定いたします。
9. 申し込み締切日： 2024年6月28日(金)
10. 原稿入稿締切日： 2024年7月5日(金)
11. 申し込み方法： 以下の方法で運営事務局へお申し込みください。
 - ① 本大会ホームページの「広告、展示、セミナー申込」よりオンライン申し込みをお願いいたします。オンライン申し込み以外をご希望の場合は運営事務局へお問い合わせください。
[ホームページ] <https://www.gakkai.co.jp/thpt40/index.html>
 - ② 広告原稿を運営事務局へメール添付でお送りください。
 - ③ 申込受理後、運営事務局より広告掲載料の請求書をお送りいたします。
※ 振込手数料はご負担ください。
※ 「振込金受取書(振込控)」をもって領収証とさせていただきます。
12. お問い合わせ先： 第40回東海北陸理学療法学会 運営事務局
株式会社 学会サービス
担当： 原・江頭
E-mail： thpt40@gakkai.co.jp
〒150-0032 東京都渋谷区鶯谷町7-3-101
TEL： 03-3496-6950 FAX： 03-3496-2150

B. ホームページ掲載 バナー広告

1. 広告媒体名： 第40回東海北陸理学療法学会 ホームページ
2. 掲載期間： お申し込み時～2024年12月27日(金)迄
3. 掲載料： 33,000円(税抜30,000円)
4. 募集数： 8社
5. 掲載位置・バナーサイズ：



- サイズ： 天地 60ピクセル × 左右 260ピクセル 程度
- データ： 画像データ(拡張子) GIF、JPEG
30KB以内
- URL： リンク先 URL をご指示ください。

6. 申し込み締切日： 2024年7月31日(水)
7. 申し込み方法： 以下の方法で運営事務局へお申し込みください。
 - ① 本大会ホームページの「広告、展示、セミナー申込」よりオンライン申し込みをお願いいたします。オンライン申し込み以外をご希望の場合は運営事務局へお問い合わせください。

[ホームページ] <https://www.gakkai.co.jp/thpt40/index.html>
 - ② 「バナーデータ」を運営事務局へメール添付でお送りください。
リンク先 URL を記載してください。
 - ③ 申込受理後、運営事務局より広告掲載料の請求書をお送りいたします。
 - ※ 振込手数料はご負担ください。
 - ※ 「振込金受取書(振込控)」をもって領収証とさせていただきます。
8. お問い合わせ先： 第40回東海北陸理学療法学会 運営事務局
株式会社 学会サービス
担当： 原・江頭
E-mail： thpt40@gakkai.co.jp
〒150-0032 東京都渋谷区鶯谷町7-3-101
TEL： 03-3496-6950 FAX： 03-3496-2150

C. 幕間広告

休憩時間に、口演会場のメインスクリーンにパワーポイントデータ広告を投影します。

1. 掲 載 日 時 : プログラム開始前及び休憩時間中
 - ※ 投影する休憩時間につきましてはプログラム決定後に確定。
その計画は大会準備委員会にて決定いたします。
 - ※ 掲載順番は大会準備委員会にて決定いたします。
2. ス ラ イ ド : 1枚 15秒相当を投影いたします。
3. 掲 載 料 : 55,000円(税抜50,000円)
4. 募 集 数 : 2社
5. 広 告 原 稿 : PowerPointデータ入稿のみ。
 - ※ スライドサイズは「16:9」に設定してください。
 - ※ 静止画のみです。動画、アニメーションの使用はできません。
6. 申し込み締切日 : 2024年7月31日(水)
7. 原稿入稿締切日 : 2024年8月9日(金)
8. 申 込 込 方 法 : 以下の方法で運営事務局へお申し込みください。
 - ① 本大会ホームページの「広告、展示、セミナー申込」よりオンライン申し込みをお願いいたします。オンライン申し込み以外をご希望の場合は運営事務局へお問い合わせください。

[ホームページ] <https://www.gakkai.co.jp/thpt40/index.html>
 - ② 「広告原稿」を運営事務局へメール添付でお送りください。
 - ③ 申込受理後、運営事務局より広告掲載料の請求書をお送りいたします。
 - ※ 振込手数料はご負担ください。
 - ※ 「振込金受取書(振込控)」をもって領収証とさせていただきます。
9. お 問 合 せ 先 : 第40回東海北陸理学療法学会 運営事務局
株式会社 学会サービス
担 当 : 原・江頭
E-mail : thpt40@gakkai.co.jp
〒150-0032 東京都渋谷区鶯谷町7-3-101
TEL : 03-3496-6950 FAX : 03-3496-2150

企業展示募集要項

1. 展示会場：じゅうろくプラザ 5F ロビー
5F 小会議室 1
2. 基礎小間：寸法 (間口)1,800mm×(奥行き)1,800mm×(高さ)2,100mm
 - ※ バックパネル、社名板、会議机 1本(1.8m×0.6m)、パイプ椅子を含む。
 - ※ 高さ制限 2,400mm といたします。
 - ※ 電源仮設工事費および使用電力料金はオプション備品となります。出展申込書にてご依頼ください。オプション費用及び管理諸経費は閉会后にご請求いたします。

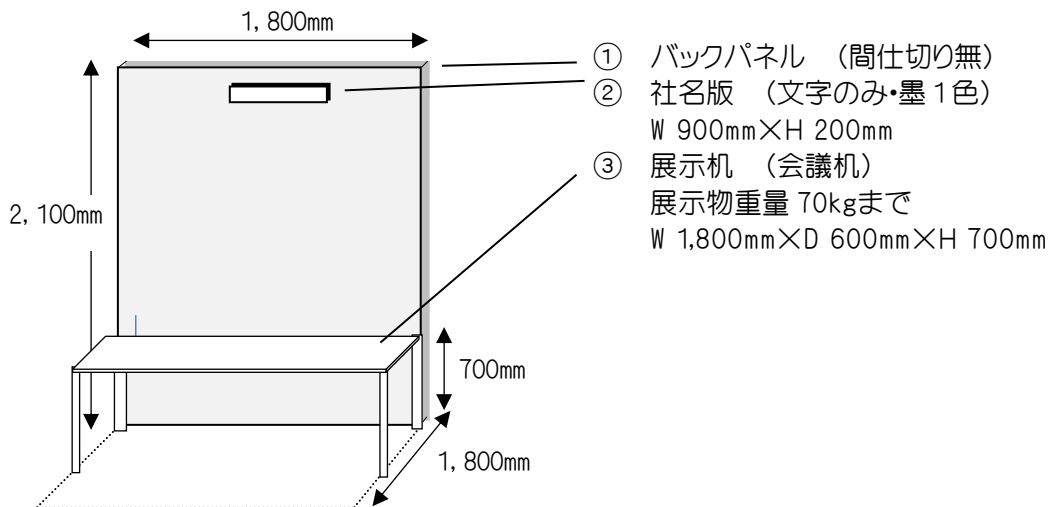

3. 展示出展料：

5F ロビー	110,000 円	(税抜 100,000 円)	募集数 4
5F 小会議室内	55,000 円	(税抜 50,000 円)	募集数 10

4. 申し込み締切日：2024年7月31日(水)

※ お申し込み状況によっては、締切日前に募集を終了させていただきます。

5. キャンセル：

申込受理後の解約や小間数の縮小は原則として受けかねます。ただしやむを得ない理由で解約や縮小を希望される場合は、文書にて事情を説明し主催者の承認を受けてください。なお承認された場合、下記キャンセル料を申し受けます。(振込手数料は出展者負担)

- ※ 2024年7月31日(水)まで 対象小間料の50%
- ※ 2024年8月1日(木)以降 対象小間料の全額

6. 小間割当：主催事務局にご一任をお願いいたします。

7. 搬入・装飾／搬出時間：

■ 搬入・装飾	9月6日(金)	16:00	～	20:00	(予定)
	9月7日(土)	8:00	～	9:00	(予定)
■ 展示	9月7日(土)	9:00	～	17:00	(予定)
	9月8日(日)	9:00	～	15:00	(予定)
■ 撤去・搬出	9月8日(日)	15:00	～		(予定)

8. 搬入出について：

- ① 大会専用駐車スペースはございません。有料にて会場または近隣の駐車場をご利用ください。
- ② 荷捌き場では、後続車のために荷捌き後すみやかに搬入出車両のご移動をお願いいたします。
- ③ 台車は各社にてご用意ください。

9. その他：

- ① 主催者は、天災その他、不可抗力によるやむを得ない事情で会期や開場時間を変更することがあります。この変更を理由として出展申し込みの取り消しはできません。ただし開催前に展示会が中止となった場合は出展料を返金いたします。この場合、それまでに要した主催者側の費用は出展者に負担していただきます。なお、主催者はこれらにより生じた損害の補償について責めを負いませんのでご了承ください。
- ② 会場内での出展物の保全是、主催者側で最善の保護と管理にあたりますが、万一発生した天災、火災、盗難、紛失、損傷、その他会場内で発生した事故等については責任を負わないものとします。
- ③ 会場内は全て禁煙です。喫煙は所定の場所に限ります。
- ④ 危険物、給排水・換気が必要なもの、隣接小間や参加者より苦情が発生する出展はお断りいたします。
- ⑤ 音響機器の使用は周辺の出展者に迷惑にならない音量でご使用ください。著しく音量が大きい場合は使用中止を求めることがあります。
- ⑥ 倉庫となる控室がございませんので、お荷物、梱包物は可能な限り抑えてくださいますようお願いいたします。
- ⑦ 2024年8月中旬、出展申込者宛に展示会最終要項をお送りいたします。

- 小間割・会場図面
- 搬入出スケジュール
- 搬入出経路、搬入出について
- 宅配便利用について
- その他連絡事項

10. 申し込み方法：以下の方法で運営事務局へお申し込みください。

- ① 本大会ホームページの「広告、展示、セミナー申込」よりオンライン申し込みをお願いいたします。オンライン申し込み以外をご希望の場合は運営事務局へお問い合わせください。

[ホームページ] <https://www.gakkai.co.jp/thpt40/index.html>

- ② 企業展示にお申し込みの方は、下記をご登録いただきます。追加や変更は 2024 年 8 月 29 日(木)正午までといたします。

バックパネル	要 ・ 不要	W 1,800 × H2,100
社名板	要 ・ 不要	W 900 × H 200 墨一色
展示用長机	要 ・ 不要	W 1,800 × D 600 × H 700 1本
パイプ椅子	要 ・ 不要	1小間 2脚
オプション備品(有料)		
使用電力(100V)		
0.5kW(500W) 以内	24,200 円	(税抜 22,000 円) コンセント 1個含む
0.51kW ~ 1 kW 以内	29,700 円	(税抜 27,000 円) コンセント 1個含む
1.1 kW 以上 0.5 kW 加算	5,500 円	(税抜 5,000 円)
1.1 kW 以上 1 kW 加算	14,850 円	(税抜 13,500 円) コンセント 1個含む
100W スプットライト	4,950 円	(税抜 4,500 円)

※ オプション備品には手配手数料(10%)を別途ご請求させていただきます。

※ オプション備品のご請求書は閉会後にお送りいたします。

- ③ 申込受理後、運営事務局より展示出展料の請求書をお送りいたします。

※ 振込手数料はご負担ください。

※ 「振込金受取書(振込控)」をもって領収証とさせていただきます。

11. お問い合わせ先： 第 40 回東海北陸理学療法学会 運営事務局
 株式会社 学会サービス
 担当：原・江頭
 E-mail：thpt40@gakkai.co.jp
 〒150-0032 東京都渋谷区鶯谷町 7-3-101
 TEL：03-3496-6950 FAX：03-3496-2150

企業ホスピタリティルーム

ホスピタリティルームとは、会場内の会議室を利用して、お申込者が「デモンストレーション」、「口演（小セミナー）」、「展示・面談・打合せ」などの目的で、本大会開催期間中に使用できる専用ルーム（スペース）です。

ホスピタリティルームの仕様はお申込者に一任しますが、参加者に対して有意義なものであるようお願いいたします。内容によってはお断りすることもありますので、あらかじめご了承ください。また、本大会では会場を提供するのみで、付随してかかる費用（機材、設備使用料等）はお申込者負担といたします。

1. 会場・料金：

No	会場名	広さ	利用日	料金
1	4F 研修室 2	76 m ² (30 席)	1日	55,000 円 (税抜 50,000 円)
2			2日(期間借用)	88,000 円 (税抜 80,000 円)
3	4F 研修室 3	40 m ² (18 席)	1日	55,000 円 (税抜 50,000 円)
4			2日(期間借用)	88,000 円 (税抜 80,000 円)

- プログラム抄録集及び大会ホームページにホスピタリティルーム設置状況、内容を掲載いたします。

2. 使用日時： 9月7日(土) 9:00 ~ 17:00 9月8日(日) 9:00 ~ 15:00

- 準備のための搬入等については、原則として利用日 当日の朝となります。
- 使用時間内で設営・撤去完了をお願いいたします。

3. 仕様

- 会場のみを提供するもので、付帯する設備・備品はそれぞれの部屋に既設のものに限ります。それ以外の利用については、別途費用がかかります。
例) 会議室内の許容電源量を超える場合の幹線工事費及び電気使用料
インターネット環境
延長コード、コンセントタップ
プロジェクター、スクリーン、マイク
- スクール席での引き渡しとなります。

4. 申し込み締切日： 2024年7月31日(水)

※ お申し込み状況によっては、締切日前に募集を終了させていただきます。

5. キャンセル：

申込受理後の解約や小間数の縮小は原則として受けかねます。ただしやむを得ない理由で解約や縮小を希望される場合は、文書にて事情を説明し主催者の承認を受けてください。なお承認された場合、下記キャンセル料を申し受けます。(振込手数料は出展者負担)

- ※ 2024年7月31日(水)まで 対象小間料の50%
- ※ 2024年8月1日(木)以降 対象小間料の全額

6. その他：

- ① 主催者は、天災その他、不可抗力によるやむを得ない事情で会期や開場時間を変更することがあります。この変更を理由として出展申し込みの取り消しはできません。ただし開催前に展示会が中止となった場合は出展料を返金いたします。この場合、それまでに要した主催者側の費用は出展者に分担していただきます。なお、主催者はこれらにより生じた損害の補償について責めを負いませんのでご了承ください。
- ② 会場内での出展物の保全是、主催者側で最善の保護と管理にあたりますが、万一発生した天災、火災、盗難、紛失、損傷、その他会場内で発生した事故等については責任を負わないものとします。
- ③ 会場内は全て禁煙です。喫煙は所定の場所に限りませす。
- ④ 危険物、給排水・換気が必要なもの、参加者より苦情が発生する利用はお断りいたします。
- ⑤ 音響機器の使用は迷惑にならない音量でご使用ください。著しく音量が大きい場合は使用中止を求めることがあります。
- ⑥ 控室はございませんので、お荷物、梱包物は同室内で管理してください。

7. 申し込み方法：以下の方法で運営事務局へお申し込みください。

- ① 本大会ホームページの「広告、展示、セミナー申込」よりオンライン申し込みをお願いいたします。オンライン申し込み以外をご希望の場合は運営事務局へお問い合わせください。

[ホームページ] <https://www.gakkai.co.jp/thpt40/index.html>

- ② 申込受理後、運営事務局より展示出展料の請求書をお送りいたします。
 - ※ 振込手数料はご負担ください。
 - ※ 「振込金受取書(振込控)」をもって領収証とさせていただきます。

8. お問い合わせ先：第40回東海北陸理学療法学会 運営事務局

株式会社 学会サービス

担当：原・江頭

E-mail：thpt40@gakkai.co.jp

〒150-0032 東京都渋谷区鶯谷町7-3-101

TEL：03-3496-6950 FAX：03-3496-2150

共催セミナー募集要項

1. セミナー名 : ランチョンセミナー
2. 開催日・時間 : 2024年9月7日(土)または8日(日) 昼食時間帯の40分間。
3. 会場・共催費 :

No	開催日	会場(収容人数)	共催費
1	9月7日(土)	シアター 約580席	33,000円 (税抜30,000円)
2	9月7日(土)	シアター 約220席	33,000円 (税抜30,000円)
3	9月8日(日)	シアター 約580席	33,000円 (税抜30,000円)
4	9月8日(日)	シアター 約220席	33,000円 (税抜30,000円)

※ 共催費に含まれるもの

- 会場費(講演会場・控室)
- 本学会にて使用する会場備品、映写、機材一式
- 映像オペレーター人件費
- 控室利用費(利用時間3時間相当)

※ 共催費に含まれないもの

- 本学会にて使用しない設備費、機材等
- 座長・演者関係諸費(謝礼金、交通費、宿泊費等)
- チラシ・ポスター等 製作印刷費

4. 申し込み締切日 : 2024年4月30日(火)

※ お申し込み状況によっては、締切日前に募集を終了させていただきます。

5. キャンセル :

申込受理後の解約は原則として受けかねます。ただしやむを得ない理由で解約を希望される場合は、文書にて事情を説明し主催者の承認を受けてください。なお承認された場合、下記キャンセル料を申し受けます。(振込手数料は負担ください)

※ 2024年4月30日(火)まで 対象共催費の50%

※ 2024年5月1日(水)以降 対象共催費の全額

6. プログラム集掲載について :

プログラム集への抄録原稿執筆依頼はございません。

2024年5月31日(金)正午迄に、座長名・ご所属、演者名・ご所属、講演タイトルを運営事務局へお知らせください。

7. 会場の設備及び備品について :

本大会で使用している機材をご使用ください。追加機材をご希望の場合には、別途ご用意いたしますのでお申し出ください。ただし、プログラムに影響する設営・撤去が発生することや、当日に機材指示をされることはご遠慮ください。

※ 発表データの受付方法は本大会同様とさせていただきます。詳細は大会ホームページにてご確認ください。

※ 会場内及び控室のレイアウトは本大会で使用するレイアウトとなります。

※ セミナーの運営要員は貴社でご担当ください。下記の係が必要となります。

- 資料、昼食弁当 配布/回収
- 照明係
- アナウンス係(必要な場合)

8. その他：

主催者は、天災その他、不可抗力によるやむを得ない事情で会期や開場時間を変更することがあります。この変更を理由として共催申し込みの取り消しはできません。ただし開催前に本大会が中止となった場合は共催費を返金いたします。この場合、本大会における該当セミナーに要した費用を分担していただきます。なお、主催者はこれらにより生じた損害の補償について責めを負いませんのでご了承ください。

9. 申し込み方法：以下の方法で運営事務局までお申し込みください。

- ① 本大会ホームページの「広告、展示、セミナー申込」よりオンライン申し込みをお願いいたします。オンライン申し込み以外をご希望の場合は運営事務局へお問い合わせください。

[ホームページ] <https://www.gakkai.co.jp/thpt40/index.html>

- ② お申し込みの際に下記オプション備品をご登録いただきます。小量の追加や変更は2024年8月27日(火)正午までといたします。

会場前の案内表示板 (450×450mm)	13,200 円/本 (税抜 12,000 円)
控室前の案内表示板 (450×450mm)	13,200 円/本 (税抜 12,000 円)
座長・演者氏名掲示	3,300 円/名 (税抜 3,000 円)
参加者用弁当[会場]	1,320 円/名 (税抜 1,200 円)
座長・演者用ペットボトル水差しセット[会場]	330 円/本 (税抜 300 円)
座長・演者用弁当[控室]	2,750 円/名 (税抜 2,500 円)
コーヒー・アイスコーヒー・紅茶・オレンジジュース [控室]※5杯単位(5杯で1ポット)	2,750 円/ポット (税抜 2,500 円)

※ 上記以外のお申し込みやご希望は、運営事務局へご連絡ください。

※ オプション備品には手配手数料(10%)を別途ご請求させていただきます。

※ オプション備品のご請求書は閉会後にお送りいたします。

- ③ 申込受理後、運営事務局より共催費の請求書をお送りいたします。

※ 振込手数料はご負担ください。

※ 「振込金受取書(振込控)」をもって領収証とさせていただきます。

10. お問い合わせ先： 第40回東海北陸理学療法学会 運営事務局

株式会社 学会サービス

担当：原・江頭

E-mail：thpt40@gakkai.co.jp

〒150-0032 東京都渋谷区鶯谷町 7-3-101

TEL：03-3496-6950 FAX：03-3496-2150