

第1回日本理学療法学会連合学術総会

募金趣意書

広告募集案内

企業展示会出展募集案内

会期：2026年7月24日(金)～26日(日)

会場：札幌コンベンションセンター

大会長：藤澤 宏幸（一般社団法人日本理学療法学会連合 理事長）

主催：一般社団法人 日本理学療法学会連合



開催趣意書

謹啓 皆様におかれましてはますますご清祥のこととお喜び申し上げます。平素は格別のご高配を賜り、厚く御礼を申し上げます。

日本理学療法学会連合(以下、学会連合)は 2021 年 4 月に 12 法人学会と 8 研究会を会員として設立され、現在は 17 法人学会と 3 研究会という体制で、理学療法学の発展に寄与すべく活動を続けております。日本に理学療法士が誕生して 60 年が経過しました。その間、専門職として社会に認められ、医療に貢献することが重要な使命でした。また、そのためには学術的な裏付けのもとに理学療法が実践されることが必要でもあったことはいうまでもありません。創成期に研究を行うには決して恵まれた環境とはいえないなかで、先達たちが研究活動に力を入れ、多くの学術大会を開催してきたことが、現在の発展につながっていることは間違いのない事実です。この歴史を踏まえ、総勢 20 法人学会・研究会の英知を集約し、未来の発展に繋げようという意図を込めて、本総会のテーマを「理学療法の英知の結集と未来への懸け橋」としました。

そこで、本総会では二つの柱を立て、テーマに沿った議論を展開しようと思います。一つめの柱は、これからの理学療法学の発展の礎を築くために、現時点での理学療法学についての見解をまとめ理学療法学の定義を整えることであり、これに付随して、理学療法士が考える健康、理学療法モデルの現在、治療学およびリハビリテーション医療に資する研究について、特別講演 2 題、特別企画シンポジウム 4 題のプログラムを準備しています。もう一つの柱は、学問の専門化に沿った最先端の研究成果の共有であり、本総会によって創設する学会連合基礎研究学術賞および臨床研究学術賞の記念講演を皮切りに、学会企画講演 80 題、合同シンポジウム 20 題を揃え、参加者の皆様の興味・関心にあわせて、網羅的に情報を提供いたします。加えて、学会連合版徒手筋力検査法および関節可動域評価指針のライブデモンストレーションも行う予定です。最終的には、総会での内容を総合シンポジウムでまとめ、第 1 回学術総会宣言を発表いたします。

いずれにしましても、これまでにない“理学療法の英知の結集”を現地(札幌)で体験していただき、新たな時代を航海するための羅針盤を皆さんと共に作りたくと準備を進めているところです。

このような大会の運営は本来自助努力にて行うのが当然であり、簡素を旨とし、節約に努めてまいり所存でございますが、運営は必ずしも容易ではなく、本大会の内容を充実させ、その成果をより大きなものとするためには、各方面からのご援助に頼らざるを得ないのが実情でございます。経済状況の厳しきおり、誠に恐縮とは存じますが、本大会の意義と運営の諸事情をご勘案くださり、格別のご高配を賜りたくよろしくお願い申し上げます。

末筆ではございますが、皆様方のますますのご発展を心よりお祈り申し上げます。

謹白

2025 年 8 月吉日

第 1 回日本理学療法学会連合学術総会
大会長 藤澤 宏幸
(公印省略)

開催概要

1. 大会名 第1回日本理学療法学会連合学術総会
2. テーマ 理学療法の英知の結集と未来への懸け橋
3. 会期 2026年7月24日(金)～26日(日)
4. 会場 札幌コンベンションセンター
(〒003-0006 北海道札幌市白石区東札幌6条1丁目1-1)
5. 主催 一般社団法人 日本理学療法学会連合
〒106-0032 東京都港区六本木7-11-10
TEL 03-6721-0603

大会長 藤澤 宏幸 (日本理学療法学会連合理事長 / 東北文化学園大学)
副大会長 大畑 光司 (北陸大学)
小塚 直樹 (北海道千歳リハビリテーション大学)
準備委員長 青山 誠 (医療法人溪仁会法人本部)
準備委員 加藤 芳司 (名古屋薬大学)
神津 玲 (長崎大学)
武田 涼子 (北海道医療大学)
野村 卓生 (関西医科大学)
牧迫 飛雄馬 (鹿児島大学)
宮崎 慎二郎 (KKR 高松病院)
森岡 周 (畿央大学)
山口 智史 (京都大学)
事務局長 小野田 英也 (日本理学療法学会連合事務局)
6. 参加人数 4,100名 予定 (日本理学療法士協会会員、理学療法関係者、医療従事者、学生)
7. 情報公開の同意について
日本製薬工業協会及び日本ジェネリック製薬協会の「企業活動と医療機関の関係の透明性ガイドライン」、日本医療機器産業連合会の「医療機器業界における医療機関との透明性ガイドライン」に基づき、「共催企業様と医療機関及び医療関係者との関係の透明性に関する指針」に従い、学会等の会合開催にかかる費用を公開することについて了承いたします。
8. 運営事務局 第1回日本理学療法学会連合学術総会 運営事務局
株式会社 学会サービス
担当：原・吉田
E-mail：jspt1@gakkai.co.jp
〒150-0032 東京都渋谷区鶯谷町7-3-101
TEL：03-3496-6950 FAX：03-3496-2150

収支予算書

収入の部				
事前参加費	46,640,000	協会会員	13,000 × 3,350人	= 43,550,000
		学生会員	13,000 × 50人	= 650,000
		非協会員理学療法士	38,000 × 30人	= 1,140,000
		非協会員他職種	13,000 × 100人	= 1,300,000
当日参加費	5,475,000	協会会員	15,000 × 180人	= 2,700,000
		学生会員	15,000 × 5人	= 75,000
		当日ディパス1日目	8,000 × 100人	= 800,000
		当日ディパス2日目	9,000 × 100人	= 900,000
		当日ディパス3日目	7,000 × 50人	= 350,000
		非協会員理学療法士	40,000 × 5人	= 200,000
		非会員他職種	15,000 × 30人	= 450,000
		学生	無料 × 100人	= 0
広告掲載費(抄録)	1,001,000	表2	165,000 × 1社	= 165,000
		前付1頁	110,000 × 1社	= 110,000
		後付1頁(企業)	88,000 × 2社	= 176,000
		後付1/2頁(企業)	66,000 × 2社	= 132,000
		後付1頁(医療機関)	55,000 × 2社	= 110,000
		後付1/2頁(医療機関)	44,000 × 2社	= 88,000
		後付1頁(養成校)	66,000 × 2校	= 132,000
		後付1/2頁(養成校)	44,000 × 2校	= 88,000
広告掲載費(その他)	1,342,000	パンナー広告	55,000 × 5社	= 275,000
		スポット広告(静止画)	33,000 × 5社	= 165,000
		スポット広告(動画)	55,000 × 10社	= 550,000
		オンデマンド配信広告(静止画)	33,000 × 4社	= 132,000
		オンデマンド配信広告(動画)	55,000 × 4社	= 220,000
企業展示会出展費	5,522,000	企業展示	220,000 × 25小間	= 5,500,000
		書籍展示	22,000 × 1社	= 22,000
懇親会費	1,000,000		10,000 × 100人	= 1,000,000
寄付金	1,000,000		20,000 × 50口	= 1,000,000
合計	61,980,000			

支出の部				
会議費	1,600,000	会議関連費等		
旅費交通費	1,100,000	準備委員会、当日運営スタッフ旅費等		
通信・郵送費	200,000	郵便、宅配便等		
消耗什器備品費	100,000	事務用品、ネームカードフォルダー等		
印刷製本費	2,500,000	ポスター、チラシ、プログラム集制作費等		
賃借料	6,840,000	会場費、会場付属設備費等		
諸謝金	300,000	会員外講師謝金、旅費等		
手数料	4,500,000	振込手数料		
委託料	38,000,000	運営企業、託児所運営等		
臨時雇賃金	3,980,000	当日運営要員アルバイト料等		
懇親会費	1,000,000	参加者懇親会		
予備費	1,860,000	諸税費、雑費含む 支出約3%		
合計	61,980,000			

寄付要項

1. 寄付の目的： 第1回日本理学療法学会連合学術総会の開催資金
2. 寄付の用途： 学術総会の準備及び運営費用の一部として
3. 目標募金額： 1,000,000円（50口） 一口 20,000円（何口でも申し込みいただけます。）
4. 受付期間： 2026年7月23日（木）まで
5. お申し込み方法：
 - ① 学術総会ホームページの「協賛申込」より申し込みください。
[ホームページ] <https://www.gakkai.co.jp/jspt1/>
 - ② 申込受理後、ご登録いただきましたメールアドレスにお振込み先のご連絡をいたします。
 - 税法上の取り扱いは特にございませぬ。(減免措置無し)
 - 銀行での「振込金受取書(振込控)」をもって領収証とさせていただきます。
6. お問い合わせ先： 第1回日本理学療法学会連合学術総会 運営事務局
株式会社 学会サービス
担当：原・吉田
E-mail：jspt1@gakkai.co.jp
〒150-0032 東京都渋谷区鶯谷町 7-3-101
TEL：03-3496-6950 FAX：03-3496-2150

広告募集要項

A. PDF プログラム・抄録集 掲載

1. 広告媒体名： 第1回日本理学療法学会連合学術総会 PDF プログラム・抄録集
2. 配布対象： 第1回日本理学療法学会連合学術総会 参加者 及び 関係者
3. 配布方法： ホームページに掲載
4. 版 型： A4 版 (モノクロ)
5. 発行予定日： 2026 年 6 月下旬
6. 媒体作成費： 2,068,000 円
7. 掲載料/募集数： (広告料総額： 1,001,000 円)

広告		掲載料 (税別)	募集数
【表2】(カラー可)	1 頁	165,000 円 (150,000 円)	1
【前付 (3 頁以降)】(モノクロ)	1 頁	110,000 円 (100,000 円)	1
【後付】(モノクロ)：企業	1 頁	88,000 円 (80,000 円)	2
【後付】(モノクロ)：企業	1/2 頁	66,000 円 (60,000 円)	2
【後付】(モノクロ)：医療施設	1 頁	55,000 円 (50,000 円)	2
【後付】(モノクロ)：医療施設	1/2 頁	44,000 円 (40,000 円)	2
【後付】(モノクロ)：養成校	1 頁	66,000 円 (60,000 円)	2
【後付】(モノクロ)：養成校	1/2 頁	44,000 円 (40,000 円)	2

8. 広告原稿： A4 版
 - ※ Illustrator や PDF などデータ入稿のみ。
Illustrator データ： 文字のアウトライン化・画像データの埋め込み済み。
PDF データ： フォント埋め込み済み。
 - ※ 余白など最終レイアウトは運営事務局にて調整いたします。ご了承ください。
 - ※ 【表2】のみカラー掲載可。
 - ※ 掲載順番は学術総会準備委員会にて決定いたします。

9. 申し込み締切日： 2026 年 4 月 30 日(木)

10. 原稿入稿締切日： 2026 年 5 月 8 日(金)

11. 申し込み方法：

- ① 学術総会ホームページの「協賛申込」より申し込みください。
[ホームページ] <https://www.gakkai.co.jp/jspt1/>
- ② 広告原稿は申込時に登録サイトよりアップロードいただくか、運営事務局へメール添付でお送りください。メールの件名には「1 理学連合学会 広告原稿」と必ず明記してください。
- ③ 申込受理後、ご請求書を運営事務局からお送りいたします。
 - ※ 振込手数料はご負担ください。
 - ※ 「振込金受取書(振込控)」をもって領収証とさせていただきます。
 - ※ 振込口座は請求書に記載いたします。

12. お問い合わせ先： 第1回日本理学療法学会連合学術総会 運営事務局
株式会社 学会サービス
担当：原・吉田
E-mail：jspt1@gakkai.co.jp
〒150-0032 東京都渋谷区鶯谷町 7-3-101
TEL：03-3496-6950 FAX：03-3496-2150

B. ホームページ掲載 バナー広告

1. 広告媒体名： 第1回日本理学療法学会連合学術総会 ホームページ
2. 掲載期間： お申し込み時～2026年10月30日(金)迄
3. 掲載料： 55,000円(税別50,000円)
4. 募集数： 5社
5. 掲載位置・バナーサイズ：



- ※ サイズ： 天地 60ピクセル × 左右 260ピクセル 程度
- ※ データ： 画像データ(拡張子) GIF、JPEG
30KB 以内
- ※ URL： バナーリンク先 URL をご指示ください。

6. 申し込み締切日： 2026年5月29日(金)
7. 原稿入稿締切日： 2026年6月5日(金)
8. 申し込み方法：
 - ① 学術総会ホームページの「協賛申込」より申し込みください。
[ホームページ] <https://www.gakkai.co.jp/jspt1/>
 - ② バナー画像と URL は申込時に登録サイトよりアップロードいただくか、運営事務局へメール添付でお送りください。メールの件名には「1理学連合学会 広告原稿」と必ず明記してください。
 - ③ 申込受理後、ご請求書を運営事務局からお送りいたします。
 - ※ 振込手数料はご負担ください。
 - ※ 「振込金受取書(振込控)」をもって領収証とさせていただきます。
 - ※ 振込口座は請求書に記載いたします。
9. お問い合わせ先： 第1回日本理学療法学会連合学術総会 運営事務局
株式会社 学会サービス
担当： 原・吉田
E-mail： jspt1@gakkai.co.jp
〒150-0032 東京都渋谷区鶯谷町 7-3-101
TEL： 03-3496-6950 FAX： 03-3496-2150

C. 会場メインスクリーン スポット広告

休憩時間に、講演会場のメインスクリーンへ広告を投影します。

1. 掲載日時：プログラム開始前及び休憩時間中
 - ※ 投影する休憩時間につきましてはプログラム決定後に確定。
その計画は学術総会準備委員会にて決定いたします。
 - ※ 掲載順番は学術総会準備委員会にて決定いたします。

2. 募集内容
 - (1) 静止画広告
 - 掲載料：33,000円（税別30,000円）
 - 募集数：5社
 - 広告原稿：PowerPointデータ入稿のみ。
 - ※ スライドサイズは「16:9」に設定してください。
 - ※ 静止画のみです。動画、アニメーションの使用はできません。

 - (2) 動画広告
 - 掲載料：55,000円（税別50,000円）
 - 募集数：10社
 - 動画データ：ファイル形式 MP4 ファイル
時間 15秒以内

3. 申し込み締切日：2026年6月30日(火)

4. 原稿入稿締切日：2026年7月6日(月)

5. 申し込み方法：
 - ① 学術総会ホームページの「協賛申込」より申し込みください。
[ホームページ] <https://www.gakkai.co.jp/jspt1/>
 - ② 広告原稿は申込時に登録サイトよりアップロードいただくか、運営事務局へデータファイル送信サービス等を利用してお送りください。メールの件名には「1 理学連合学会 広告原稿」と必ず明記してください。
 - ③ 申込受理後、ご請求書を運営事務局からお送りいたします。
 - ※ 振込手数料はご負担ください。
 - ※ 「振込金受取書(振込控)」をもって領収証とさせていただきます。
 - ※ 振込口座は請求書に記載いたします。

6. お問い合わせ先：第1回日本理学療法学会連合学術総会 運営事務局
株式会社 学会サービス
担当：原・吉田
E-mail：jspt1@gakkai.co.jp
〒150-0032 東京都渋谷区鶯谷町 7-3-101
TEL：03-3496-6950 FAX：03-3496-2150

D. オンデマンド配信動画 広告

会期終了後に大会長講演、特別講演、シンポジウムなど、一部の大会プログラムをオンデマンド配信いたします。その講演動画の始めに掲載する広告を募集いたします。

1. 掲載媒体名 : 未定 (限定公開配信動画サイト)
2. 視 聴 者 : 第1回日本理学療法学会連合学術総会 参加者 及び 関係者 限定
3. 配 信 期 間 : 2週間程度
※ 配信期間は後日決定いたします。
4. 募 集 内 容 : 配信プログラム確定後に掲載希望のセッションをお伺いいたします。
1回のお申し込みで3セッション迄の掲載が可能です。
1セッションに掲載される広告は3枠迄となります。
掲載希望及び掲載順番は、お申し込み順といたします。
5. 募集内容
 - (1) 静止画広告
掲 載 料 : 33,000 円 (税別 30,000 円)
募 集 数 : 4 社
広 告 原 稿 : PowerPoint データ入稿のみ。
※ スライドサイズは「16:9」に設定してください。
※ 静止画のみです。動画、アニメーションの使用はできません。
 - (2) 動画広告
掲 載 料 : 55,000 円 (税別 50,000 円)
募 集 数 : 4 社
動 画 データ : ファイル形式 MP4 ファイル
時 間 15 秒以内
6. 申し込み締切日 : 2026年6月30日(火)
7. 原稿入稿締切日 : 2026年7月6日(月)
8. 申し込み方法 :
 - ① 学術総会ホームページの「協賛申込」より申し込みください。
[ホームページ] <https://www.gakkai.co.jp/jspt1/>
 - ② 広告原稿は申込時に登録サイトよりアップロードいただくか、運営事務局へデータファイル送信サービス等を利用してお送りください。メールの件名には「1 理学連合学会 広告原稿」と必ず明記してください。
 - ③ 申込受理後、ご請求書を運営事務局からお送りいたします。
※ 振込手数料はご負担ください。
※ 「振込金受取書(振込控)」をもって領収証とさせていただきます。
※ 振込口座は請求書に記載いたします。
9. お問い合わせ先 : 第1回日本理学療法学会連合学術総会 運営事務局
株式会社 学会サービス
担当 : 原・吉田
E-mail : jspt1@gakkai.co.jp
〒150-0032 東京都渋谷区鶯谷町 7-3-101
TEL : 03-3496-6950 FAX : 03-3496-2150

企業展示募集要項

A. 企業展示

1. 展示会場：札幌コンベンションセンター 大ホール C
2. 基礎小間：寸法（間口）1,800mm×（奥行）1,800mm×（高さ）2,100mm
 - ※ バックパネル、社名板、会議机、パイプ椅子を含む。
 - ※ 高さ制限 2,400mm といたします。
 - ※ スポットライト、必要電力は、希望者負担となります。
 - ※ 配電盤からの電気供給幹線工事（1次側）は運営事務局で行います。ただし、この工事費、電気使用料金は使用者負担となります。

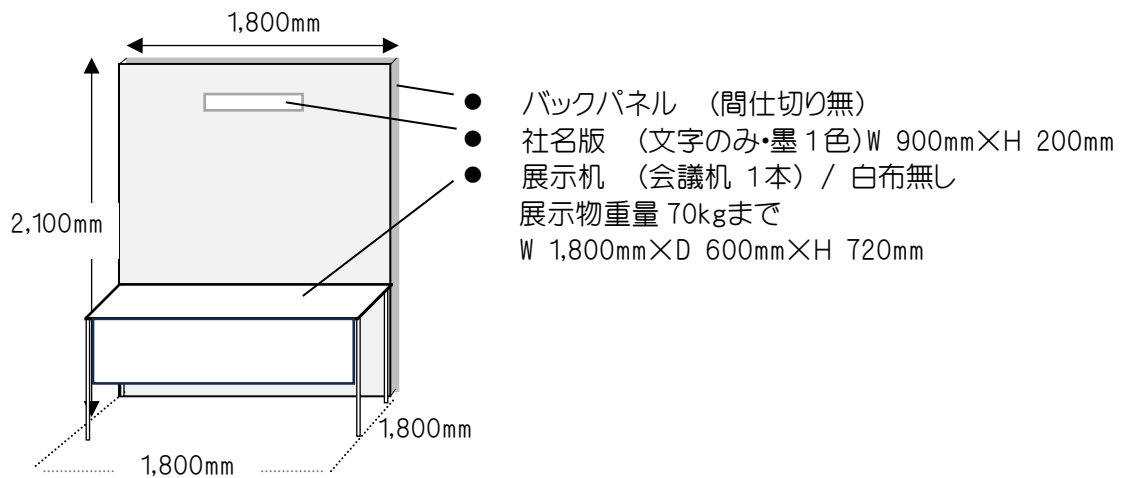

3. 展示出展料：220,000円（税別 200,000円）
 - ※ 申込受理後、ご請求書を運営事務局からお送りいたします。
 - ※ 「振込金受取書（振込控）」をもって領収証とさせていただきます。
 - ※ 振込手数料はご負担ください。
 - ※ 振込口座は請求書に記載いたします。
 - ※ オプション費用は閉会後に運営事務局より請求書をお送りいたします。
4. 申し込み締切日：2026年4月30日（木）
 - ※ 申し込み多数の場合は、締切日前に受付を終了する場合があります。ご了承ください。
5. キャンセル：
申込受理後の解約や小間数の縮小は原則として受けかねます。ただしやむを得ない理由で解約や縮小を希望される場合は、文書にて事情を説明し主催者の承認を受けてください。なお承認された場合、下記キャンセル料を申し受けます。（振込手数料は出展者負担）
 - ※ 2026年4月30日（木）まで 対象小間料の50%
 - ※ 2026年5月1日（金）以降 対象小間料の全額

B. 書籍展示

1. 展示会場：札幌コンベンションセンター ウェルカムコート周囲
2. 募集数：1社
3. 展示出展料：22,000円（税抜20,000円） 展示用会議机 8本
 - ※ 会議机(W 1,800mm×D 600mm×H 720mm)
キャッシャー用机を展示用机とは別に1本ご用意いたします。
 - ※ 会議机を追加される場合は、展示出展料として1本2,750円(税抜2,500円)を申し受けます。
 - ※ 出展決定後、ご請求書を運営事務局からお送りいたします。
 - ※ 「振込金受取書(振込控)」をもって領収証とさせていただきます。
 - ※ 振込手数料はご負担ください。
 - ※ 振込口座は請求書に記載いたします。
4. 申し込み締切日：2026年4月30日(木)
5. キャンセル：
出展決定後は原則として受けかねます。ただしやむを得ない理由で解約される場合は、文書にて事情を説明し主催者の承認を受けてください。なお承認された場合、キャンセル料として出展料の全額を申し受けます。(振込手数料は出展者負担)

企業展示会、書籍展示 お申し込み方法・その他

1. 申し込み方法：
 - ① 学術総会ホームページの「協賛申込」より申し込みください。
[ホームページ] <https://www.gakkai.co.jp/jspt1/>
 - ② 企業展示にお申し込みの方は、下記をご登録いただきます。追加や変更は2026年7月8日(水)正午までといたします。

バックパネル	要 ・ 不要	W 1,800 × H2,100
社名板	要 ・ 不要	W 900 × H 200 墨一色
展示用長机	要 ・ 不要	W 1,800 × D 600 × H 720 1本
パイプ椅子	要 ・ 不要	1小間 2脚
オプション備品(有料)		
使用電力(100V)		
0.5kW(500W) 以内	24,200円	(税抜22,000円) コンセント1個含む
0.51kW ~ 1kW 以内	29,700円	(税抜27,000円) コンセント1個含む
1.1kW 以上 0.5kW 加算	5,500円	(税抜5,000円)
1.1kW 以上 1kW 加算	14,850円	(税抜13,500円) コンセント1個含む
100W スリットライト	4,950円	(税別4,500円)

- ※ オプション備品には手配手数料(10%)を別途ご請求させていただきます。
- ※ オプション備品のご請求書は閉会後にお送りいたします。

2. 配置場所割当： 学術総会準備委員会にご一任をお願いいたします。

3. 搬入・装飾／搬出時間：

■ 搬入・装飾	7月23日(木)	14:30	～	18:30	(予定)
	7月24日(金)	8:00	～	9:00	(予定)
■ 展示	7月24日(金)	9:00	～	17:00	(予定)
	7月25日(土)	9:00	～	17:00	(予定)
	7月26日(日)	9:00	～	12:00	(予定)
■ 撤去・搬出	7月26日(日)	12:00	～		(予定)

4. その他：

- ① 主催者は、天災その他、不可抗力によるやむを得ない事情で会期や開場時間を変更することがあります。この変更を理由として出展申し込みの取り消しはできません。ただし開催前に展示会が中止となった場合は出展料を返金いたします。この場合、それまでに要した主催者側の費用は出展者に分担していただきます。なお、主催者はこれらにより生じた損害の補償について責めを負いませんのでご了承ください。
- ② 発生した事故(盗難、紛失、火災、損傷、自然災害等)については、主催者及び運営事務局、施設共にその損傷、賠償の責任は負いません。
- ③ 危険物、給排水・換気が必要なもの、隣接小間や参加者より苦情が発生する出展はお断りいたします。
- ④ 音響機器の使用は周辺の出展者に迷惑にならない音量でご使用ください。著しく音量が大きい場合は使用中止を求めることがあります。
- ⑤ 倉庫となる控室がございませんので、お荷物、梱包物は可能な限り抑えてくださいますようお願いいたします。
- ⑥ 2026年6月下旬、出展申込者宛てに展示会最終要項をお送りいたします。
 - 小間割・会場図面
 - 搬入出スケジュール
 - 搬入出経路、搬入出について
 - 宅配便利用について
 - その他連絡事項

5. お問い合わせ先 第1回日本理学療法学会連合学術総会 運営事務局
株式会社 学会サービス
担当：原・吉田
E-mail：jspt1@gakkai.co.jp
〒150-0032 東京都渋谷区鶯谷町 7-3-101
TEL：03-3496-6950 FAX：03-3496-2150