

第14回日本運動器理学療法学会学術大会



会期

2026年
11月7日(土)・8日(日)

会場

札幌コンベンションセンター

大会長

赤坂 清和 (埼玉医科大学大学院)

- ◆ 寄付趣意書
- ◆ 広告募集案内
- ◆ 企業展示会出展募集案内
- ◆ 共催セミナー募集案内

開催趣意書

謹啓 皆様におかれましてはますますご清祥のこととお喜び申し上げます。平素は格別のご高配を賜り、厚く御礼を申し上げます。

この度、2026年11月7日、8日に札幌の地におきまして、第14回日本運動器理学療法学会学術大会を開催させていただき運びとなりました。

1966年に日本で理学療法士が誕生してから60年という節目を迎える中、私たち運動器理学療法に携わる者は、今、まさに未来に向けた重要な岐路に立っていると認識しております。本学術大会は、今後の運動器理学療法の発展の「礎」となるべく、私たちが目指すべき未来像を会員の皆様と共有し、その実現に向けた具体的な議論を深める場としたいと考えています。そのために、本大会では以下の二つを大きな柱とした魅力的なコンテンツをご用意しております。一つ目は、「国内外の専門家と共に『自立した専門家』への道筋を探る」セッションです。World Physiotherapy(世界理学療法連盟)が支持するように、海外の先進国では大学院教育(DPTなど)を基盤とし、市民が直接理学療法にアクセスできる(直接診療・セルフリファーマル)環境が整備されつつあります。これは理学療法士の社会的地位と専門性の確立に不可欠です。本大会では、この世界的な潮流を踏まえ、国内外の制度や教育の専門家を招聘し、日本の理学療法士が「自立した自主性(Autonomy)」を持つ専門家として、その将来的な役割を果たしていくための方策を徹底的に議論します。二つ目は、『研究の最前線』を体系的に学び、臨床応用を加速させる」セッションです。近年、本学会学術大会で発表された優秀な演題をテーマごとにグループ化し、運動器理学療法における研究の最前線を体系的にレビューするシンポジウムを企画しております。これにより、最新の知見を効率的に学び、日々の臨床実践への積極的な応用を促すことで、学術大会全体の教育効果を高める工夫を凝らしています。

これらのコンテンツの背景には、私たちが直面する喫緊の課題があります。日本運動器理学療法学会は、日本理学療法学会連合の中で最も多くの会員を擁する学術団体の一つです。しかしながら、高齢化社会の進展に伴い、筋骨格系に問題を抱える市民が急増し、「理学療法士による専門的な理学療法を直接受けたい」という切実な声が聞かれる一方で、診療報酬上での評価や、理学療法士が関与できる体制は、そのニーズに十分に答えられているとは言えません。また、卒後研修制度もまだ発展途上であり、4年制大学教育が主流となった今も、養成教育の内容が社会の要請に追いついていないと言いきつ状況です。

本学術大会は、これらの課題を直視し、運動器理学療法の価値と効果をさらに高めていくための活発な議論の場となると確信しております。晩秋の札幌で、運動器理学療法の未来について、皆様と熱く語り合える学会にいたします。

このような大会の運営は本来自助努力にて行うのが当然であり、簡素を旨とし、節約に努めてまいり所存でございますが、運営は必ずしも容易ではなく、本大会の内容を充実させ、その成果をより大きなものとするためには、各方面からのご援助に頼らざるを得ないのが実情でございます。経済状況の厳しきおり、誠に恐縮とは存じますが、本大会の意義と運営の諸事情をご勘案くださり、格別のご高配を賜りたくよろしくお願い申し上げます。

末筆ではございますが、皆様方のますますのご発展を心よりお祈り申し上げます。

謹白

2025年12月吉日

第14回日本運動器理学療法学会学術大会
大会長 赤坂 清和
(公印省略)

開催概要

1. 大会名 第14回日本運動器理学療法学会学術大会
2. テーマ 運動器理学療法への動機付けと自信を教育する
3. 会期 2026年11月7日(土)・8日(日)
4. 会場 札幌コンベンションセンター
(〒003-0006 北海道札幌市白石区東札幌6条1丁目1-1)
5. 大会長 赤坂 清和 (埼玉医科大学大学院)
6. 副大会長 石田 水里 (弘前大学)
葉 清規 (浜脇整形外科リハビリセンター)
7. 準備委員長 白谷 智子 (湖街ホスピタル)
8. 参加人数 2,200名 予定 (日本理学療法士協会会員、理学療法関係者、医療従事者、学生)
9. 主催 一般社団法人 日本運動器理学療法学会
10. 情報公開の同意について
日本製薬工業協会及び日本ジェネリック製薬協会の「企業活動と医療機関の関心の透明性ガイドライン」、日本医療機器産業連合会の「医療機器業界における医療機関との透明性ガイドライン」に基づき、「共催企業様と医療機関及び医療関係者との関心の透明性に関する指針」に従い、学会等の会合開催にかかる費用を公開することについて了承いたします。
11. 運営事務局 第14回日本運動器理学療法学会学術大会 運営事務局
株式会社 学会サービス
担当：原・吉田
E-mail：jmspt14@gakkai.co.jp
〒150-0032 東京都渋谷区鶯谷町 7-3-101
TEL：03-3496-6950 FAX：03-3496-2150

収支予算書

収入の部					
事前参加費	29,556,500	専門会員	12,000	×	320名 = 3,840,000
		一般会員	14,000	×	260名 = 3,640,000
		学生会員	2,000	×	30名 = 60,000
		協会会員	15,400	×	1,320名 = 20,328,000
		非協会員理学療法士	23,100	×	45名 = 1,039,500
		非協会員他職種	15,400	×	35名 = 539,000
		学生	2,200	×	50名 = 110,000
		合計	29,556,500		
当日参加費	1,771,500	専門会員	14,000	×	15名 = 210,000
		一般会員	16,000	×	20名 = 320,000
		学生会員	3,000	×	5名 = 15,000
		協会会員	17,600	×	50名 = 880,000
		非協会員理学療法士	25,300	×	5名 = 126,500
		非会員他職種	17,600	×	5名 = 88,000
		学生	3,300	×	40名 = 132,000
		合計	1,771,500		
広告掲載費	363,000	表2	88,000	×	1社 = 88,000
		1頁	55,000	×	5社 = 275,000
	605,000	バナー広告	55,000	×	4社 = 220,000
		スポット広告	55,000	×	4社 = 220,000
		オンデマンド配信広告	33,000	×	5社 = 165,000
		合計	605,000		
展示会開催費	4,400,000	企業展示	242,000	×	18小間 = 4,356,000
		書籍展示	44,000	×	1社 = 44,000
寄付金	1,000,000				1,000,000
合計	37,696,000				

支出の部		
会議費	250,000	会議関連費 等
旅費交通費	650,000	準備委員会、当日運営スタッフ旅費 等
通信・郵送費	300,000	郵便、TEL、FAX、宅配便 等
消耗什器備品費	100,000	事務用品、ネームカードフォルダー 等
印刷製本費	1,960,000	ポスター、チラシ、プログラム集制作費 等
賃借料	9,500,000	会場費、会場付属設備費 等
諸謝金	1,600,000	講師謝金、旅費 等
手数料	900,000	振込手数料
委託料	19,438,000	運営企業、託児所運営、オンデマンド配信 等
臨時雇賃金	1,860,000	当日運営要員アルバイト料 等
予備費	1,138,000	諸税費、雑費含む 支出約3%
合計	37,696,000	

寄付要項

1. 寄付の目的： 第14回日本運動器理学療法学会学術大会の開催資金
2. 寄付の用途： 本大会の準備及び運営費用の一部として
3. 目標募金額： 1,000,000円
4. 寄付期間： 2026年11月6日(金)まで
5. お申し込み方法：
 - ① 本大会ホームページの「協賛募集のご案内」よりお申し込みください。
[ホームページ] <https://www.gakkai.co.jp/jsmspt14/index.html>
 - ② 申込受理後、ご登録いただきましたメールアドレスにお振り込み先のご連絡をいたします。
 - 税法上の取り扱いは特にございませぬ。(減免措置無し)
 - 銀行での「振込金受取書(振込控)」をもって領収証とさせていただきます。
6. お問い合わせ先： 第14回日本運動器理学療法学会学術大会 運営事務局
株式会社 学会サービス
担当：原・吉田
E-mail：jsmspt14@gakkai.co.jp
〒150-0032 東京都渋谷区鶯谷町 7-3-101
TEL：03-3496-6950 FAX：03-3496-2150

広告募集要項

A. PDF プログラム・抄録集 掲載

1. 広告媒体名： 第14回日本運動器理学療法学会学術大会 PDF プログラム・抄録集
2. 配布対象： 第14回日本運動器理学療法学会学術大会 参加者 及び 関係者
3. 配布方法： ホームページに掲載
4. 版 型： A4 版 (モノクロ)
5. 発行予定日： 2026年10月中旬
6. 媒体作成費： 1,650,000円
7. 掲載料/募集数： (広告料総額： 363,000円)

【表2】(カラー可)	1 頁	88,000 円	(税別 80,000 円)	募集数 1
【後付】(モノクロ)	1 頁	55,000 円	(税別 50,000 円)	募集数 5
8. 広告原稿： A4 版
 - ※ Illustrator や PDF などデータ入稿のみ。
Illustrator データ： 文字のアウトライン化・画像データの埋め込み済み。
PDF データ： フォント埋め込み済み。
 - ※ 余白など最終レイアウトは運営事務局にて調整いたします。ご了承ください。
 - ※ 【表2】のみカラー掲載可。
 - ※ 掲載順番は大会準備委員会にて決定いたします。
9. お申し込み締切日： 2026年7月31日(金)
10. 原稿入稿締切日： 2026年8月7日(金)
11. お申し込み方法：
 - ① 本大会ホームページの「協賛募集のご案内」よりお申し込みください。
[ホームページ] <https://www.gakkai.co.jp/jsmspt14/index.html>
 - ② 広告原稿はお申し込みの際にアップロードしていただくか、運営事務局へメール添付でお送りください。メールは件名に「14 運動器理学 プログラム広告」と必ず明記してください。
 - ③ 申込受理後、ご請求書を運営事務局からお送りいたします。
 - ※ 振込手数料はご負担ください。
 - ※ 「振込金受取書(振込控)」をもって領収証とさせていただきます。
 - ※ 振込口座は請求書に記載いたします。
12. お問い合わせ先： 第14回日本運動器理学療法学会学術大会 運営事務局
株式会社 学会サービス
担当： 原・吉田
E-mail： jsmspt14@gakkai.co.jp
〒150-0032 東京都渋谷区鶯谷町 7-3-101
TEL： 03-3496-6950 FAX： 03-3496-2150

B. ホームページ掲載 バナー広告

1. 広告媒体名： 第14回日本運動器理学療法学会学術大会 ホームページ
2. 掲載期間： お申し込み時～2027年2月26日(金)迄
3. 掲載料： 55,000円(税別50,000円)
4. 募集数： 4社
5. 掲載位置・バナーサイズ：



- ※ サイズ： 天地 60ピクセル × 左右 260ピクセル 程度
- ※ データ： 画像データ(拡張子) GIF、JPEG
30KB 以内
- ※ URL： バナーリンク先 URL をご指示ください。

6. お申し込み締切日： 2026年 9月 30日(水)

7. 原稿入稿締切日： 2026年 10月 9日(金)

8. お申し込み方法：

- ① 本大会ホームページの「協賛募集のご案内」よりお申し込みください。

[ホームページ] <https://www.gakkai.co.jp/jsmspt14/index.html>

- ② 「バナーデータ」はお申し込みの際にアップロードしていただくか、運営事務局へメール添付でお送りください。メールは件名に「14 運動器理学 バナー広告」と必ず明記してください。また、リンク先 URL を記載してください。
- ③ 申込受理後、ご請求書を運営事務局からお送りいたします。
 - ※ 振込手数料はご負担ください。
 - ※ 「振込金受取書(振込控)」をもって領収証とさせていただきます。
 - ※ 振込口座は請求書に記載いたします。

9. お問い合わせ先： 第14回日本運動器理学療法学会学術大会 運営事務局
株式会社 学会サービス
担当：原・吉田
E-mail： jsmspt14@gakkai.co.jp
〒150-0032 東京都渋谷区鶯谷町 7-3-101
TEL：03-3496-6950 FAX：03-3496-2150

C. 会場メインスクリーン スポット広告

講演会場の休憩時間に、メインスクリーンへ PowerPoint データ広告を投影します。

1. 掲載日時：プログラム開始前及び休憩時間中
 - ※ 投影する休憩時間につきましてはプログラム決定後に確定。
その計画は大会準備委員会にて決定いたします。
 - ※ 掲載順番は大会準備委員会にて決定いたします。
2. 広告枚数：スライド 1 枚 15 秒相当を投影いたします。
3. 掲載料：55,000 円（税別 50,000 円）
4. 募集数：4 社
5. 広告原稿：PowerPoint データ入稿のみ。
 - ※ スライドサイズは「16:9」に設定してください。
 - ※ 静止画のみです。動画、アニメーションはご利用いただけません。
6. お申し込み締切日：2026 年 9 月 30 日(水)
7. 原稿入稿締切日：2026 年 10 月 9 日(金)
8. お申し込み方法：
 - ① 本大会ホームページの「協賛募集のご案内」よりお申し込みください。
[ホームページ] <https://www.gakkai.co.jp/jsmspt14/index.html>
 - ② 「スポット広告データ」を運営事務局へメール添付でお送りください。
メールの件名に「14 運動器理学 広告原稿」と必ず明記してください。
 - ③ 申込受理後、ご請求書を運営事務局からお送りいたします。
 - ※ 振込手数料はご負担ください。
 - ※ 「振込金受取書(振込控)」をもって領収証とさせていただきます。
 - ※ 振込口座は請求書に記載いたします。
9. お問い合わせ先：第 14 回日本運動器理学療法学会学術大会 運営事務局
株式会社 学会サービス
担当：原・吉田
E-mail：jsmspt14@gakkai.co.jp
〒150-0032 東京都渋谷区鶯谷町 7-3-101
TEL：03-3496-6950 FAX：03-3496-2150

D. 大会プログラム オンデマンド配信広告

会期終了後、海外招請講演、特別講演、シンポジウムなど企画演題プログラムをオンデマンド配信いたします。その動画内の広告動画枠を募集いたします。

1. 広告媒体名： 限定公開配信
2. 視 聴 者： 第 14 回日本運動器理学療法学会学術大会 参加者 及び 関係者
3. 配 信 期 間： 会期終了後 2 週間程度
※ 配信期間は後日決定いたします。
4. 募 集 内 容： 広告掲載は 1セッションあたり 3 枠迄といたします。
申し込み 1口につき、3 セッションの掲載ができます。
配信プログラム確定後に掲載希望のセッションをお伺いいたします。
掲載希望枠及び掲載順番は、お申し込み順といたします。
5. 広 告 動 画： 30 秒以内 ファイル形式 MP4 形式
6. 掲 載 料： 33,000 円（税別 30,000 円）
7. 募 集 数： 5 社
8. 申し込み締切日： 2026 年 9 月 30 日(水)
9. 原稿入稿締切日： 2026 年 10 月 9 日(金)
10. 申 込 込 み 方 法：
 - ① 本大会ホームページの「協賛募集のご案内」より申し込みください。
[ホームページ] <https://www.gakkai.co.jp/jsmspt14/index.html>
 - ② 広告動画の納品方法は後日ご案内いたします。
 - ③ 申込受理後、ご請求書を運営事務局からお送りいたします。
※ 振込手数料はご負担ください。
※ 「振込金受取書(振込控)」をもって領収証とさせていただきます。
※ 振込口座は請求書に記載いたします。
11. お問合わせ先： 第 14 回日本運動器理学療法学会学術大会 運営事務局
株式会社 学会サービス
担当：原・吉田
E-mail：jsmspt14@gakkai.co.jp
〒150-0032 東京都渋谷区鶯谷町 7-3-101
TEL：03-3496-6950 FAX：03-3496-2150

企業展示募集要項

A. 企業展示

1. 展示会場：札幌コンベンションセンター 1F 大ホール C
※ ポスター会場一部 併設
2. 基礎小間：寸法（間口）5,800mm×（奥行き）3,000mm×（高さ）2,100mm
※ バックパネル、社名板、会議机、椅子を含む。
※ 高さ制限 2,400mm といたします。
※ スポットライト、必要電力は、希望者負担となります。
※ 配電盤からの電気供給幹線工事（1次側）は運営事務局で行います。ただし、この工事費、電気使用料金は使用者負担となります。
※ 出展物の試着、体験のためスペースをご希望される方は、お申し込みの際ご登録ください。

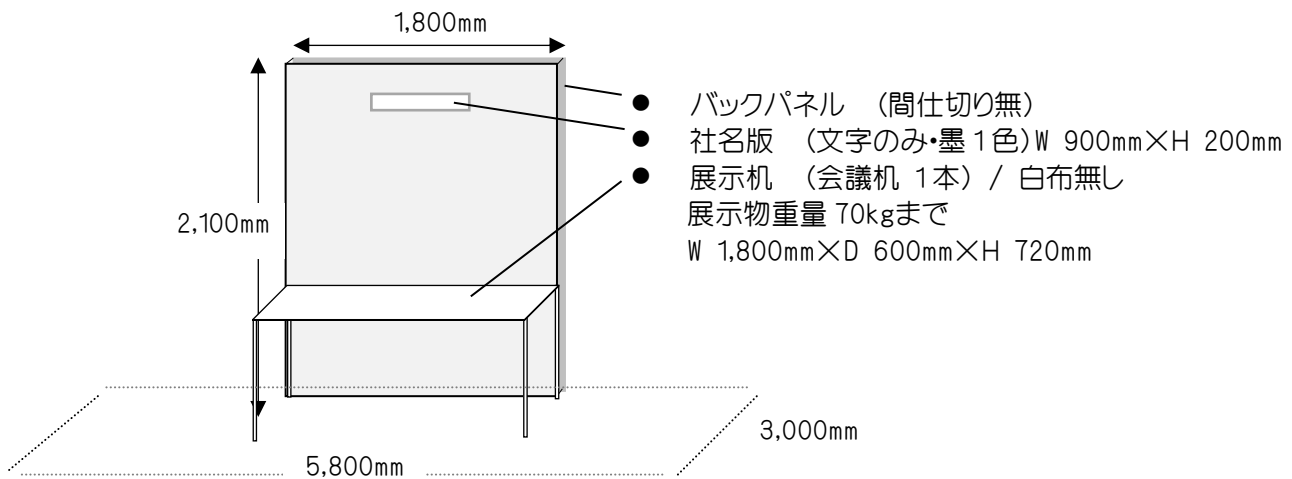

3. 展示出展料：242,000円（税別 220,000円）
※ 申込受理後、ご請求書を運営事務局からお送りいたします。
※ 「振込金受取書（振込控）」をもって領収証とさせていただきます。
※ 振込手数料はご負担ください。
※ 振込口座は請求書に記載いたします。
※ オプション費用は閉会後に運営事務局より請求書をお送りいたします。
4. お申し込み締切日：2026年8月31日（月）
※ 申し込み多数の場合は、締切日前に受付を終了する場合があります。ご了承ください。
5. キャンセル：
申込受理後の解約や小間数の縮小は原則としてお受けいたしかねます。ただしやむを得ない理由で解約や縮小を希望される場合は、文書にて事情を説明し主催者の承認を受けてください。なお承認された場合、下記キャンセル料を申し受けます。（振込手数料は出展者負担）
 - ※ 2026年8月31日（月）まで 対象小間料の50%
 - ※ 2026年9月1日（火）以降 対象小間料の全額

B. 書籍展示

1. 展示会場：札幌コンベンションセンター 1F 大ホール C
※ ポスター会場一部 併設
2. 募集数： 1社
3. 展示出展料： 44,000 円（税抜 40,000 円） 展示用会議机 8 本
※ 会議机(W 1,800mm×D 600mm×H 720mm)
キャッシャー用机を展示用机とは別に 1 本ご用意いたします。
※ 会議机を追加される場合は、展示出展料として 1 本 5,500 円(税抜 5,000 円)
を申し受けます。
※ 出展決定後、ご請求書を運営事務局からお送りいたします。
※ 「振込金受取書(振込控)」をもって領収証とさせていただきます。
※ 振込手数料はご負担ください。
※ 振込口座は請求書に記載いたします。
4. お申し込み締切日： 2026 年 3 月 31 日(火)
※ 複数社お申し込みの場合は抽選とさせていただきます。
抽選日： 2026 年 4 月 8 日(水)
5. キャンセル：
出展決定後は原則としてお受けいたしかねます。ただしやむを得ない理由で解約される場合は、文書にて事情を説明し主催者の承認を受けてください。なお承認された場合、キャンセル料として出展料の全額を申し受けます。(振込手数料は出展者負担)

企業展示会、書籍展示 お申し込み方法・その他

1. お申し込み方法：
 - ① 本大会ホームページの「協賛募集のご案内」よりお申し込みください。
[ホームページ] <https://www.gakkai.co.jp/jsmspt14/index.html>
 - ② 企業展示にお申し込みの方は、下記をご登録いただきます。追加や変更は 2026 年 8 月 25 日(火)正午までといたします。

バックパネル	要 ・ 不要	W 1,800 × H2,100
社名板	要 ・ 不要	W 900 × H 200 墨一色
展示用長机	要 ・ 不要	W 1,800 × D 600 × H 720 1本
椅子(スタッキングチェア)	要 ・ 不要	1小間 2脚
オプション備品(有料)		
使用電力(100V)		
0.5kW(500W) 以内	24,200 円	(税抜 22,000 円) コンセント 1個含む
0.51kW ~ 1 kW 以内	29,700 円	(税抜 27,000 円) コンセント 1個含む
1.1 kW 以上 0.5 kW 加算	5,500 円	(税抜 5,000 円)
1.1 kW 以上 1 kW 加算	14,850 円	(税抜 13,500 円) コンセント 1個含む
100W ｽﾌﾟｯﾄﾗｲﾄ	4,950 円	(税別 4,500 円)

- ※ オプション備品には手配手数料(10%)を別途ご請求させていただきます。
- ※ オプション備品のご請求書は閉会後にお送りいたします。

2. 配置場所割当： 大会準備委員会にご一任をお願いいたします。

3. 搬入・装飾／搬出時間：

■ 搬入・装飾	11月6日(金)	16:00	～	20:00	(予定)
	11月7日(土)	8:00	～	9:00	(予定)
■ 展示	11月7日(土)	9:00	～	17:00	(予定)
	11月8日(日)	8:30	～	14:00	(予定)
■ 撤去・搬出	11月8日(日)	15:00	～		(予定)

4. その他：

- ① 主催者は、天災その他、不可抗力によるやむを得ない事情で会期や開場時間を変更することがあります。この変更を理由として出展申し込みの取り消しはできかねます。ただし開催前に展示会が中止となった場合は出展料を返金いたします。この場合、それまでに要した主催者側の費用は出展者に分担していただきます。なお、主催者はこれらにより生じた損害の補償について責めを負いませんのでご了承ください。
- ② 発生した事故(盗難、紛失、火災、損傷、自然災害等)については、主催者及び運営事務局、施設共にその損傷、賠償の責任を負いません。
- ③ 危険物、給排水・換気が必要なもの、隣接小間や参加者より苦情が発生する出展はお断りいたします。
- ④ 音響機器の使用は周辺の出展者に迷惑にならない音量でご使用ください。著しく音量が大きい場合は使用中止を求めることがございます。
- ⑤ 倉庫となる控室がございませんので、お荷物、梱包物は可能な限り抑えてくださいますようお願いいたします。
- ⑥ 駐車場は会場の駐車場をご利用ください。
- ⑦ 2026年10月上旬、出展申込者宛てに展示会最終要項をお送りいたします。
 - 小間割・会場図面
 - 搬入出スケジュール
 - 搬入出経路、搬入出について
 - 宅配便利用について
 - その他連絡事項

10. お問い合わせ先： 第14回日本運動器理学療法学会学術大会 運営事務局
株式会社 学会サービス
担当：原・吉田
E-mail：jmspt14@gakkai.co.jp
〒150-0032 東京都渋谷区鶯谷町 7-3-101
TEL：03-3496-6950 FAX：03-3496-2150

共催セミナー募集要項

A. ランチョンセミナー

1. 会場・共催費：

No	共催セミナー	収容人数
1	ランチョンセミナー A	シアター 約 550 席
2	ランチョンセミナー B	シアター 約 480 席
3	ランチョンセミナー C	シアター 約 200 席
4	ランチョンセミナー D	シアター 約 120 席

- 共催費無し
- 参加者へのお弁当提供(席数 8 割以上)をお願い申し上げます。
- 飲食のお持ち込みは会場の規定上不可です。

2. 開催日・時間： 2026 年 11 月 7 日(土)または 8 日(日)の希望日 昼食時間帯の 50 分間を予定しております。

3. お申し込み締切日： 2026 年 5 月 29 日(金)

※ お申し込み多数の場合は、締切日前に受付を終了する場合があります。
ご了承ください。

4. 共催について：

大会側からの提供備品

- 講演会場（控室含む）
- 本大会にて使用する会場備品、映写機材一式
- 映像オペレーター

大会側提供備品に含まれないもの

- 本大会にて使用しない設備費、看板(誘導・会場前表示)、氏名掲示等
- 司会・演者関係諸費(謝礼金、交通費、宿泊費等)
- 参加者への昼食弁当、控室での飲食費・手配費
- チラシ・ポスター等 製作印刷費
- セミナー運営スタッフ

5. 司会・演者について：

- ① 司会、演者が理学療法士免許を持つ場合は、日本理学療法士協会 登録理学療法士の資格取得者であることが必須となります。
- ② 司会、演者が日本理学療法士協会会員の場合、司会・演者ポイントが付与されます。ポイント申請は大会準備委員会にて行います。
- ③ 司会・演者で該当セミナーのみご参加の場合は、参加登録をせずに入場することができます。参加パスをご用意しますので事前にお知らせください。ただし、この場合、日本理学療法士協会会員の方は参加ポイントが付与されません。ご了承ください。

6. プログラム抄録集掲載について：
抄録原稿執筆依頼はございません。プログラム部分に講演内容を掲載いたします。
2026年6月15日(月)正午迄に、司会者名・ご所属、演者名・ご所属、講演タイトル及び司会・演者が日本理学療法士協会会員の場合は、会員番号を運営事務局へお知らせください。

7. お申し込み方法：

- ① 本大会ホームページの「協賛募集のご案内」よりお申し込みください。

[ホームページ] <https://www.gakkai.co.jp/jsmspt14/index.html>

- ② お申し込みの際に下記オプション備品をご登録いただきます。

会場前の案内表示板 (450×450mm)	13,200 円/本 (税別 12,000 円)
控室前の案内表示板 (450×450mm)	13,200 円/本 (税別 12,000 円)
司会・演者氏名掲示	3,300 円/名 (税別 3,000 円)
参加者用弁当[会場]	1,350 円/名 (税別 1,228 円)
司会・演者用ペットボトル水[会場]：常温提供	220 円/本 (税別 200 円)
司会・演者用弁当[控室]	2,200 円/名 (税別 2,000 円)
ホットコーヒー[控室]※5杯単位(5杯で1ポット)	2,750 円/ポット (税別 2,500 円)
オレンジジュース[控室]※5杯単位(5杯で1ポット)	2,750 円/ポット (税別 2,500 円)

- ※ 上記以外のお申し込みやご希望は、運営事務局へご連絡ください。
- ※ オプション備品には手配手数料(10%)を別途ご請求させていただきます。
- ※ その他特殊な機材等のご希望がある場合には、運営事務局へご連絡ください。
- ※ オプション備品は 2026 年 8 月 31 日(月)迄にお申し込みください。少数の数量変更は 10 月 22 日(木)正午までといたします。
- ※ 共催費以外のオプション備品は、運営事務局よりお見積／ご請求をいたします。お振り込み先は、閉会後にお送りいたします請求書に記載いたします。

8. 会場の設備及び備品について：

本大会で使用している機材をご使用ください。追加機材をご希望の場合には、別途ご用意いたしますのでお申し出ください。ただし、プログラムに影響する設営・撤去が発生することや、当日に機材指示をされることはご遠慮ください。

- ※ 発表データの受付方法は本大会同様とさせていただきます。詳細は大会ホームページにてご確認ください。
- ※ 会場内及び控室のレイアウトは本大会で使用するレイアウトとなります。

9. セミナー運営要員について：

セミナーの運営要員は貴社でご担当ください。下記の係が必要になるかと思われます。

- ※ 資料、昼食弁当 配布/回収スタッフ 3~4人
- ※ 参加者列誘導スタッフ 2人
- ※ 照明スタッフ 1人(控室対応スタッフ兼務可)
- ※ 控室対応スタッフ
- ※ アナウンススタッフ(必要な場合)

10. キャンセル：

申込受理後の解約は原則としてお受けいたしかねます。ただしやむを得ない理由で解約を希望される場合は、文書にて事情を説明し主催者の承認を受けてください。なお、飲食キャンセル料を含む本大会における該当セミナーに要した費用はご負担いただきます。

11. その他：

- ① 主催者は、天災その他、不可抗力によるやむを得ない事情で会期や開場時間を変更することがあります。この変更を理由として共催申し込みの取り消しはできかねます。また、本大会における該当セミナーに要した費用を分担していただきます。なお、主催者はこれらにより生じた損害の補償について責めを負いませんのでご了承ください。
- ② 飲食のお持ち込みは会場の規定上不可です。
- ③ セミナー当日に整理券を配布するようにいたします。
整理券は運営事務局にてご用意いたします。
整理券配布は運営側で対応いたしますので立ち会いはご無用です。

12. お問い合わせ先： 第14回日本運動器理学療法学会学術大会 運営事務局

株式会社 学会サービス

担当：原・吉田

E-mail：jsmspt14@gakkai.co.jp

〒150-0032 東京都渋谷区鶯谷町 7-3-101

TEL：03-3496-6950 FAX：03-3496-2150