

第55回

The 55th Annual Meeting of the Japan Pancreas Society

日本膵臓学会大会

2024年7月25日(木) ▶ 26日(金)

会場

ライトキューブ宇都宮

会長

佐田 尚宏

自治医科大学外科学講座 主任教授

- ◆ 募金趣意書
- ◆ 広告募集案内
- ◆ 企業展示会出展募集案内
- ◆ 共催セミナー募集案内



自治医科大学消化器一般移植外科学部門

開催趣意書

謹啓 皆様におかれましてはますますご清祥のこととお喜び申し上げます。平素は格別のご高配を賜り、厚く御礼を申し上げます。

第55回日本膵臓学会大会を2024年7月25日(木)、26日(金)、JR宇都宮駅東口再開発で2022年新築されたライトキューブ宇都宮を会場に開催致します。真夏の暑いなかではありますが、膵疾患についてや膵臓研究について、最新の情報を基に熱い議論をしていただくことを期待しています。

大会のテーマは「膵臓病学の均霑化」としました。2010年代前半に議論が開始された地域医療構想は、2014年成立した医療介護総合確保推進法により制度化され、団塊の世代がすべて後期高齢者になる2025年をひとつのゴールに設定しています。地域医療構想の骨子は医療機関の連携と役割分担で、限りある医療資源を有効に利用し、かつ日本全国の医療の均霑化を目指すことでした。膵臓疾患の診断・治療は専門性の高い分野で、外科において膵切除術、内科において膵臓内視鏡診断・治療は、それぞれの分野で最も難易度の高い手技のひとつに位置づけられていて、その治療成績向上、合併症率逡減は現在でも大きな臨床上の課題です。病理、画像診断、研究の分野においても膵臓病学は専門性が高く、日々新規概念が提唱され、日進月歩しています。この専門性の高い膵臓病学を日本全国どこでも均等にアクセス出来るような体制を作ることは、日本膵臓学会の大きな課題と考えています。日本膵臓学会では指導医制度を2017年から開始しました。この指導医制度を基礎に、全国津々浦々に均一な膵臓診療を展開するための方法論についても議論を深められればと考えています。

私が所属する自治医科大学は、地域医療を考える大学です。地域医療構想では医師数、ベッド数など「量」を基準に考えられることが多いのですが、重要なのは「量」ではなく「質」であることは言うまでもないことです。「提供する医療の質の均霑化」を病院としても外科学講座としても重要なテーマと考え、その実現に向けて取り組んできました。膵臓病学においても「質」を評価することが重要です。学会大会の開催は「膵臓病学の質の均霑化」に寄与することが目的のひとつで、明日の診療、研究に役に立つような主題演題、プログラムを準備し、特に明日の膵臓病学の担い手である若手の方々のご来場を期待しています。

2019年末発生した新型コロナウイルス感染症の世界的蔓延で、医療の世界だけでなく社会構造自体も大きく変化した感があり、学術集会の開催方法も大きく変容しました。有史以来、人類は多くの苦難を克服し、新たなイノベーションを基に社会、生活を最適化する努力を続けてきました。本大会は学術集会の未来を見据え、現地で情報交換し、開催地も楽しんでいただく従来の学会の良さに加えて、オンラインの利便性も考慮した大会にしたいと考えています。

このような大会の運営は本来自助努力にて行うのが当然であり、簡素を旨とし、節約に努めてまいり所存でございますが、運営は必ずしも容易ではなく、本大会の内容を充実させ、その成果をより大きなものとするためには、各方面からのご援助に頼らざるを得ないのが実情でございます。経済状況の厳しきおり、誠に恐縮とは存じますが、本大会の意義と運営の諸事情をご勘案くださり、格別のご高配を賜りたくよろしくお願い申し上げます。

多くの方々のご参加と温かいご支援をいただきますよう心からお願い申し上げます。

末筆ではございますが、皆様方のますますのご発展を心よりお祈り申し上げます。

謹白

2023年7月吉日

第55回日本膵臓学会大会
会長 佐田 尚宏
自治医科大学外科学講座 主任教授



開催概要

1. 大会名 第55回日本膵臓学会大会
2. テーマ 膵臓病学の均霑化
3. 会期 2024年7月25日(木)・26日(金)
4. 会場 ライトキューブ宇都宮 (〒321-0965 栃木県宇都宮市宮みらい1-20)
5. 会長 佐田 尚宏 (自治医科大学外科学講座 主任教授)
6. 参加人数 1,100名 予定 (医師、看護師、技師、医療関係者)
7. 主催者 / 大会事務局
第55回日本膵臓学会大会 大会事務局
自治医科大学消化器一般移植外科学部門
〒329-0498 栃木県下野市薬師寺3311-1
TEL:0285-58-7371 / FAX:0285-44-3234
8. 運営事務局 第55回日本膵臓学会大会 運営事務局
株式会社 学会サービス
担当：原、中本、吉田
〒150-0032 東京都渋谷区鶯谷町7-3-101
TEL:03-3496-6950 / FAX:03-3496-2150
E-mail : jps55@gakkai.co.jp
9. 第55回日本膵臓学会大会 口座
銀行名 足利銀行 自治医大出張所 (店番号158)
口座番号 (普通) 5513603
口座名 第55回日本膵臓学会大会
[ダイゴジユウゴカイニホンスイゾウガツカイタイカイ]
10. 情報公開の同意について
日本製薬工業協会及び日本ジェネリック製薬協会の「企業活動と医療機関の関係の透明性ガイドライン」、日本医療機器産業連合会の「医療機器業界における医療機関との透明性ガイドライン」に基づき、「共催企業様と医療機関及び医療関係者との関係の透明性に関する指針」に従い、学会等の会合開催にかかる費用を公開することについて了承いたします。

収支予算書

(単位 円)

収入の部					
参加登録費	14,100,000	会員	13,000	×	900名 = 11,700,000
		非会員	15,000		150名 = 2,250,000
		初期研修医	3,000		20名 = 60,000
		メディカルスタッフ	3,000	×	30名 = 90,000
広告掲載費	1,826,000	表 2	198,000	×	1社 = 198,000
		表 3	176,000	×	1社 = 176,000
		表 4	220,000	×	1社 = 220,000
		表 3 対向	132,000	×	1社 = 132,000
		後付 1 頁	110,000	×	5社 = 550,000
		バナー	110,000	×	5社 = 550,000
企業展示出展料	2,805,000	企業展示	275,000	×	10小間 = 2,750,000
		書籍展示	5,500	×	10本 = 55,000
共催費	33,880,000	ランチョンセミナーA	2,200,000	×	2社 = 4,400,000
		ランチョンセミナーB	1,980,000	×	2社 = 3,960,000
		ランチョンセミナーC	1,870,000	×	5社 = 9,350,000
		ランチョンセミナーD	1,650,000	×	3社 = 4,950,000
		スイーツセミナーA	1,980,000	×	2社 = 3,960,000
		スイーツセミナーB	1,870,000	×	2社 = 3,740,000
		スイーツセミナーC	1,760,000	×	2社 = 3,520,000
助成金	6,000,000	日本脾臓学会			= 4,000,000
		宇都宮観光コンベンション協会			= 2,000,000
寄付金	10,000,000	日本製薬団体連合会			= 3,000,000
		その他			= 7,000,000
合計	68,611,000				

支出の部		
会議費	300,000	プログラム委員会、準備委員会 等
会場費	6,000,000	ライトキューブ宇都宮
印刷費	4,740,000	封筒、ポスター、プログラム集作成 等
システム費	5,870,000	ホームページ、演題登録費、オンデマンド配信費 等
看板装飾費	1,960,000	看板、表示板、パネル 等
機材費	12,500,000	映像、音響 等
運搬、設営撤去費	3,200,000	看板、展示、映写機材、会場レイアウト 等
人件費	9,000,000	管理者、運営スタッフ 等
事務局費	1,650,000	共催セミナー事務局、企業展示会事務局 等
運営費	3,930,000	企画費、管理費 等
謝礼金、旅費	9,500,000	海外演者招聘費、謝礼金、宿泊招待 等
懇親会費	7,500,000	会長招宴、情報交換会 等
消耗品	100,000	文具、コピー 等
通信・郵送費	350,000	郵便、TEL、FAX、宅配便 等
予備金	2,011,000	支出の3%相当、手数料 等
合計	68,611,000	

募 金 要 項

1. 寄付の目的： 第 55 回日本脾臓学会大会の開催資金
2. 寄付の用途： 本大会の準備及び運営費用の一部として
3. 目標募金額： 7,000,000 円
4. 募金期間： 2024 年 7 月 24 日(水)まで
5. お申し込み方法：
 - ① 本大会ホームページの「協賛申込」よりオンライン申し込みをお願いいたします。
 - ② お振り込みは下記銀行の普通預金口座宛てにお願い申し上げます。
誠に恐れ入りますが、経理事務管理上、「①お申し込み方法」に従いご登録くださいますようお願い申し上げます。

第 55 回日本脾臓学会大会 □座
銀行名 足利銀行 自治医大出張所 (店番号 158)
口座番号 (普通) 5 5 1 3 6 0 3
口座名 第 55 回日本脾臓学会大会
[ダイゴジユウゴカイニホンスイゾウガンツカイタイカイ]

- ※ 税法上の取り扱いは特にございませぬ。(減免措置無し)
- ※ 銀行での「振込金受取書(振込控)」をもって領収証とさせていただきます。

6. お問い合わせ先： 第 55 回日本脾臓学会大会 運営事務局
株式会社 学会サービス
担 当： 原・中本・吉田
E-mail： jps55@gakkai.co.jp
〒150-0032 東京都渋谷区鶯谷町 7-3-101
TEL： 03-3496-6950 FAX： 03-3496-2150

広告募集要項

A. プログラム集掲載

1. 広告媒体名 : 第 55 回日本膵臓学会大会 ポケット版プログラム集
2. 配布対象 : 第 55 回日本膵臓学会大会 参加者 及び 関係者
3. 版 型 : B5 版 (モノクロ) ※表 4 のみカラー広告可能
4. 発行部数 : 約 2,000 部
5. 発行予定日 : 2024 年 6 月下旬
6. 媒体作成費 : 2,640,000 円
7. 掲載料/募集数 : (広告料総額 : 1,276,000 円)

【表2】	1 頁	198,000 円	(税別 180,000 円)	募集数 1
【表3】	1 頁	176,000 円	(税別 160,000 円)	募集数 1
【表4】	1 頁	220,000 円	(税別 200,000 円)	募集数 1
【表3 対向】	1 頁	132,000 円	(税別 120,000 円)	募集数 1
【後付】	1 頁	110,000 円	(税別 100,000 円)	募集数 5

8. 広告原稿 : B5 版縦
 - ※ Illustrator や PDF などデータ入稿のみ。
Illustrator データ : 文字のアウトライン化・画像データの埋め込み済み。
PDF データ : フォント埋め込み済み。
 - ※ 余白など最終レイアウトは運営事務局にて調整いたします。ご了承ください。
 - ※ 【表 4】のみカラー掲載可。
 - ※ 掲載順番は大会事務局にて決定いたします。
9. 申し込み締切日 : 2024 年 4 月 10 日(水)
10. 原稿入稿締切日 : 2024 年 4 月 15 日(月)

B. ホームページ掲載 バナー広告

1. 広告媒体名 : 第 55 回日本膵臓学会大会 ホームページ
2. 掲載期間 : ホームページ開設時(2023 年 8 月予定) ~ 2024 年 12 月 26 日(木)迄
3. 掲載料 : 110,000 円 (税別 100,000 円)
4. 募集数 : 5 社
5. 掲載位置・バナーサイズ :

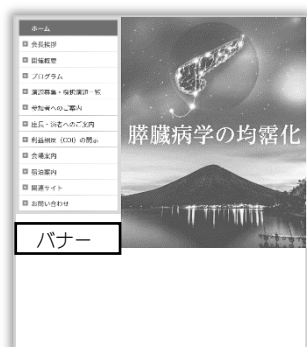

- サイズ : 天地 70ピクセル × 左右 260ピクセル 程度
- データ : 画像データ(拡張子) GIF、JPEG
50KB 以内
- URL : リンク先 URL をご指示ください。

6. 申し込み締切日 : 2024 年 6 月 28 日(金)

プログラム集掲載広告、ホームページ掲載バナー お申し込み方法・その他

7. お申し込み方法 :
 - ① 本大会ホームページの「協賛申込」よりオンライン申し込みをお願いいたします。
 - ② 「広告原稿」または「バナーデータ」を申し込み時にアップロードされるか、後日運営事務局へメール添付でお送りください。
メール件名には「55 膵臓 広告」と必ず明記してください。
バナー申し込みの方はリンク先 URL も記載してください。
 - ③ 申込受理後、ご請求書を運営事務局からお送りいたします。
 - ※ 振込手数料はご負担ください。
 - ※ 「振込金受取書(振込控)」をもって領収証とさせていただきます。
 - ※ 振込口座は請求書に記載いたします。
 - ※ 請求書発行から 2 ヶ月以内を目途にお支払いください。
8. お問い合わせ先 : 第 55 回日本膵臓学会大会 運営事務局
株式会社 学会サービス
担当 : 原・中本・吉田
E-mail : jps55@gakkai.co.jp
〒150-0032 東京都渋谷区鶯谷町 7-3-101
TEL : 03-3496-6950 FAX : 03-3496-2150

企業展示募集要項

A. 企業展示

1. 展示会場：ライトキューブ宇都宮 1F 大ホール 西
※ ポスター会場併設
2. 基礎小間：寸法（間口）1,800mm×（奥行）1,800mm×（高さ）2,100mm
※ バックパネル、社名板、会議机、パイプ椅子を含む。
※ 高さ制限 2,400mm といたします。
※ スポットライト、必要電力は、希望者負担となります。
※ 配電盤からの電気供給幹線工事（1次側）は運営事務局で行います。ただし、この工事費、電気使用料金は使用者負担となります。

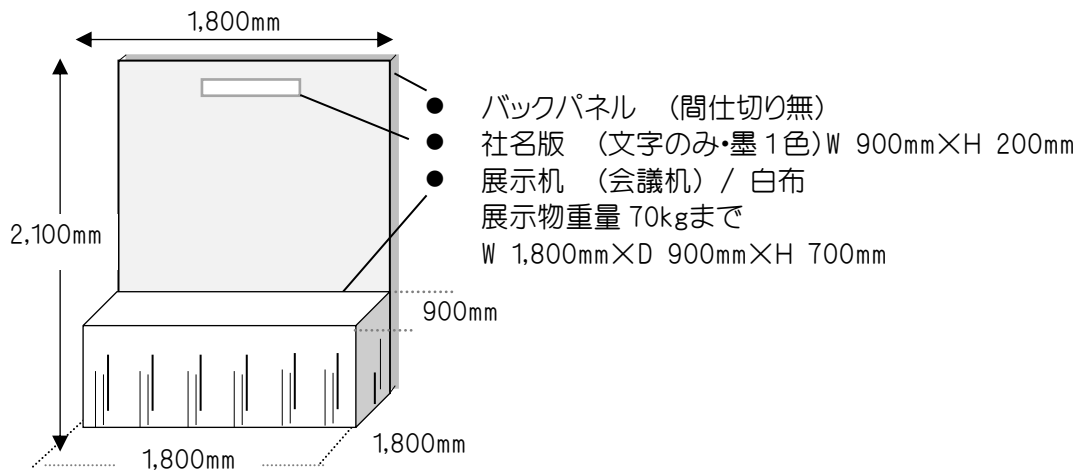

3. 展示出展料：275,000円（税別 250,000円）
4. 申し込み締切日：2024年4月10日(水)
5. 展示場所割当：大会事務局にご一任をお願いいたします。
※ 複列をご希望の場合は、最低申込単位が4小間以上となります。
6. キャンセル：
出展申し込み後の解約や小間数の縮小は原則として受けかねます。ただしやむを得ない理由で解約や縮小を希望される場合は、文書にて事情を説明し大会事務局の承認を受けてください。なお承認された場合、下記キャンセル料を申し受けます。（振込手数料は出展者負担）
 - ※ 2024年4月10日(水)まで 対象小間料の50%
 - ※ 2024年4月11日(木)以降 対象小間料の全額

B. 書籍展示

1. 展示会場： ライトキューブ宇都宮 1F ホワイエ
2. 募集数： 1社
3. 展示出展料： 展示用長机 1本 5,500円（税別 5,000円）
※ 会議机 (W 1,800mm×D 450mm×H 700mm)
4. 申し込み締切日： 2024年4月10日(水)
5. キャンセル：
出展申し込み後は原則として受けかねます。ただしやむを得ない理由で解約される場合は、文書にて事情を説明し大会事務局の承認を受けてください。なお承認された場合、キャンセル料として出展料の全額を申し受けます。（振込手数料は出展者負担）

企業展示会、書籍展示 お申し込み方法・その他

1. お申し込み方法：
 - ① 本大会ホームページの「協賛申込」よりオンライン申し込みをお願いいたします。
 - ② 企業展示にお申し込みの方は、下記をご登録いただきます。追加や変更は 2024年7月10日(水)正午までといたします。

バックパネル	要 ・ 不要	W 1,800 × H2,100
社名板	要 ・ 不要	W 900 × H 200 墨一色
展示用長机	要 ・ 不要	W 1,800 × D 450 × H 700 2本
白布	要 ・ 不要	
パイプ椅子	要 ・ 不要	1小間 2脚
オプション備品(有料)		
使用電力(100V)		
0.5kW(500W)未満	24,200円	(税別 22,000円) コンセント1個含む
0.5kW～1kW未満	29,700円	(税別 27,000円) コンセント1個含む
1kW以上の場合0.5kW毎加算	5,500円	(税別 5,000円)
100Wスポットライト	4,950円	(税別 4,500円)

- ※ スポットライトの使用電力は上記使用電力を利用いたします。スポットライト単独のお申し込みはできません。
- ※ オプション備品には手配手数料(15%)を別途ご請求させていただきます。
- ※ オプション備品のご請求書は閉会後にお送りいたします。

- ③ 申込受理後、ご請求書を運営事務局からお送りいたします。
 - ※ 振込手数料はご負担ください。
 - ※ 「振込金受取書(振込控)」をもって領収証とさせていただきます。
 - ※ 振込口座は請求書に記載いたします。
 - ※ 請求書発行から2ヶ月以内を目途にお支払いください。

2. 搬入・装飾／搬出時間：

■ 搬入・装飾	7月24日(水)	14:00	～	19:00	(予定)
■ 展示	7月25日(木)	8:30	～	17:00	(予定)
	7月26日(金)	8:30	～	16:00	(予定)
■ 撤去・搬出	7月26日(金)	16:00	～	17:30	(予定)

3. その他：

- (ア) 主催者は、天災その他、不可抗力によるやむを得ない事情で会期や開場時間を変更することがあります。この変更を理由として出展申し込みの取り消しはできません。ただし開催前に展示会が中止となった場合は出展料を返金いたします。この場合、それまでに要した主催者側の費用は出展者に分担していただきます。なお、主催者はこれらにより生じた損害の補償について責めを負いませんのでご了承ください。
- (イ) 発生した事故(盗難、紛失、火災、損傷、自然災害等)については、主催者及び運営事務局、会場共にその損傷、賠償の責任は負いません。
- (ウ) 危険物、給排水・換気が必要なもの、隣接小間や参加者より苦情が発生する出展はお断りいたします。
- (エ) 音響機器の使用は周辺の出展者に迷惑にならない音量でご使用ください。著しく音量が大きい場合は使用中止を求めることがあります。
- (オ) 倉庫となる控室がございませんので、お荷物、梱包物は可能な限り抑えてくださいますようお願いいたします。
- (カ) 大会専用駐車スペースはございません。有料にて会場または近隣の駐車場をご利用ください。
- (キ) 2024年6月末、出展申込者宛てに展示会最終要項をお送りいたします。
- 小間割・会場図面
 - 搬入出スケジュール
 - 搬入出経路、搬入出について
 - 宅配便利用について
 - その他連絡事項

4. お問い合わせ先： 第55回日本脾臓学会大会 運営事務局

株式会社 学会サービス

担当：原・中本・吉田

E-mail：jps55@gakkai.co.jp

〒150-0032 東京都渋谷区鶯谷町 7-3-101

TEL：03-3496-6950 FAX：03-3496-2150

共催セミナー募集要項

A. ランチョンセミナー

1. 会場・共催費：

No	共催セミナー	収容人数 (シアター)	共催費
1	ランチョンセミナー A	約 800 席	2,200,000 円 (税別 2,000,000 円)
2	ランチョンセミナー B	約 230 席	1,980,000 円 (税別 1,800,000 円)
3	ランチョンセミナー C	約 200 席	1,870,000 円 (税別 1,700,000 円)
4	ランチョンセミナー D	約 120 席	1,650,000 円 (税別 1,500,000 円)

2. 開催日・時間： 2024年7月25日(木)または26日(金)の希望日
昼食時間帯の50分間を予定しております。

3. 申し込み締切日： 2024年2月29日(木)

※ 申し込み多数の場合は、締切日前に受付を終了する場合があります。
ご了承ください。

4. 共催費について：

共催費に含まれるもの

- 会場費 (控室含む)
- 本大会にて使用する会場備品、映写機材一式
- 映像オペレーター人件費

共催費に含まれないもの

- 本大会にて使用しない設備費、看板(誘導・会場前表示)、氏名掲示等
- 司会・演者関係諸費(謝礼金、交通費、宿泊費等)
- 参加者への昼食弁当、控室での飲食費・手配費
参加者へのお弁当はパック茶付で1,980円/消費税込です。(メニューは主催事務局一任となります)。
- チラシ・ポスター等 製作印刷費

B. スイーツセミナー

1. 会場・共催費：

No	共催セミナー	収容人数 (シアター)	共催費
1	スイーツセミナー A	約 800 席	1,980,000 円 (税別 1,800,000 円)
2	スイーツセミナー B	約 230 席	1,870,000 円 (税別 1,700,000 円)
3	スイーツセミナー C	約 200 席	1,760,000 円 (税別 1,600,000 円)

2. 開催日・時間： 2024年7月25日(木)または26日(金)の15時~17時での50分間を
予定しております。

3. 申し込み締切日：2024年2月29日(木)

※ 申し込み多数の場合は、締切日前に受付を終了する場合があります。
ご了承ください。

4. 共催費について：

共催費に含まれるもの

- 会場費（控室含む）
- 本大会にて使用する会場備品、映写機材一式
- 映像オペレーター人件費

共催費に含まれないもの

- 本大会にて使用しない設備費、看板（誘導・会場前表示）、氏名掲示等
- 司会・演者関係諸費（謝礼金、交通費、宿泊費等）
- 参加者への軽食（菓子類＋パックジュース）、控室での飲食費・手配費
参加者への軽食は1,210円／消費税込です。（メニューは主催事務局一任となります）。
- チラシ・ポスター等 製作印刷費

共催セミナー お申し込み方法・その他

1. お申し込み方法：

- ① 本大会ホームページの「協賛申込」よりオンライン申し込みをお願いいたします。
- ② 先着優先を基本といたしますが、共催セミナー枠の最終決定は会長一任とさせていただきます。決定後、各企業様へご連絡をいたします。
- ③ 共催セミナー枠決定後、ご請求書を運営事務局からお送りいたします。
 - ※ 振込手数料はご負担ください。
 - ※ 「振込金受取書（振込控）」をもって領収証とさせていただきます。
 - ※ 振込口座は請求書に記載いたします。
 - ※ 請求書発行から2ヶ月以内を目途にお支払いください。

2. セミナー内容について：

本大会プログラムとの調整のため、セミナーの内容や司会・演者を貴社よりご内諾を得る前に主催事務局にご相談いただけますようお願い申し上げます。

3. プログラム集掲載について：

抄録原稿執筆依頼はございません。

2024年3月29日(金)正午迄に、司会者名・ご所属、演者名・ご所属、講演タイトルを運営事務局へお知らせください。

4. オプション（飲食、機材など）申込みについて：

共催費に含まれない飲食費、各種備品などの手配に関しましては、運営事務局（(株)学会サービス）より一括で発注いたします。

- ※ 詳細につきましては、2024年5月下旬に送付予定の「共催セミナー開催要項及び手配物アンケート」にてご確認ください。
- ※ 手配物には手配手数料（15%）が加算されます
- ※ これらの手配物は、閉会後に運営事務局からご請求書をお送りいたします。
振込手数料はご負担ください。

5. 会場の設備及び備品について：
本大会で使用している機材をご使用ください。追加機材をご希望の場合には、別途ご用意いたしますのでお申し出ください。ただし、プログラムに影響する設営・撤去が発生することや、当日に機材指示をされることはご遠慮ください。
- ※ 発表データは USB メモリ または、パソコン本体でのお持ち込みとなります。発表データの受付方法は本大会同様とさせていただきます。詳細は大会ホームページにてご確認ください。
 - ※ 会場内及び控室のレイアウトは本大会で使用するレイアウトとなります。
 - ※ セミナーの運営要員は貴社でご担当ください。下記の係が必要となります。
 - 資料、弁当または軽食 配布／回収
 - 照明係
 - アナウンス係(必要な場合)
6. キャンセル：
申込書提出後の解約は原則として受けかねます。ただしやむを得ない理由で解約を希望される場合は、文書にて事情を説明し主催者の承認を受けてください。なお承認された場合、下記キャンセル料を申し受けます。(振込手数料は負担ください)
- ※ 2024年5月31日(金)まで 対象共催費の50%
 - ※ 2024年6月1日(土)以降 対象共催費の全額
7. その他：
主催者は、天災その他、不可抗力によるやむを得ない事情で会期や開場時間を変更することがあります。この変更を理由として共催申し込みの取り消しはできません。ただし開催前に本大会が中止となった場合は共催費を返金いたします。この場合、本大会における該当セミナーに要した費用を分担していただきます。なお、主催者はこれらにより生じた損害の補償について責めを負いませんのでご了承ください。
8. お問い合わせ先： 第55回日本解剖学会大会 運営事務局
株式会社 学会サービス
担当：原・中本・吉田
E-mail：jps55@gakkai.co.jp
〒150-0032 東京都渋谷区鶯谷町 7-3-101
TEL：03-3496-6950 FAX：03-3496-2150